

Semintegrali 25

CI-tourer T | chic c-line T

LISTINO PREZZI 25.1 IT

valido dal 01/08/2024



carthago[®]
Das Reisemobil.

Indicazioni sulla massa

3-6

35
tons



C1-tourer T lightweight 3.5 t

7-19

I modelli C1-tourer lightweight 3.5 t colpiscono per la struttura leggera intelligente, che consente il massimo comfort e un equipaggiamento all'insegna della praticità con un peso proprio ridotto nella categoria 3,5 t.

FIAT
AL-KO

Mercedes-Benz
AL-KO

42
tons



C1-tourer T comfort 4.2 t

7-19

Sportivo, di carattere e accogliente al contempo. Il C1-tourer comfort 4.2 t è perfetto per l'omologazione al di fuori della categoria di peso delle 3,5 t e si distingue per l'assoluto comfort abitativo e la praticità senza compromessi.

FIAT
AL-KO

Mercedes-Benz
AL-KO

45
tons



chic c-line T

20-26

Il fascino della classe Premium Carthago: eleganza, comfort e originalità

FIAT
AL-KO

Mercedes-Benz
AL-KO

Suggerimenti e altri consigli di allestimento

27-28

Avvertenze generali

29

Note a piè di pagina

29-30

INFORMAZIONI LEGALI E TECNICHE IMPORTANTI PER LA SCELTA E LA CONFIGURAZIONE DEL VOSTRO CAMPER

Ogni camper è ammesso alla circolazione su strada esclusivamente se rientra in un determinato valore massimo di massa, che non deve assolutamente essere superato. Per la scelta e la configurazione del proprio camper o van (di seguito: «camper»), pertanto, i limiti tecnici e di legge relativi alla massa del camper sono particolarmente importanti. Questi limiti hanno un ruolo decisivo nella configurazione del veicolo, soprattutto per quanto riguarda la scelta della dotazione opzionale (pacchetti di equipaggiamento, dotazioni speciali e optional).

La massa del camper è disciplinata a livello tecnico e legislativo dal Regolamento di esecuzione UE n. 2021/535 (fino a giugno 2022: Regolamento di esecuzione UE n. 1230/2012), valido per tutti i Paesi membri dell'Unione Europea. Per facilitare la scelta e la configurazione del camper nel rispetto di quanto previsto dalle disposizioni di legge e tecniche, illustriamo di seguito alcuni termini e specifiche di questo regolamento e forniamo alcune indicazioni particolarmente importanti per la configurazione del veicolo e la scelta della dotazione opzionale (pacchetti di equipaggiamento, dotazioni speciali e optional) dalla nostra offerta di fabbrica. Vi invitiamo a leggere attentamente queste informazioni prima di configurare e ordinare il vostro veicolo. I nostri concessionari sono a disposizione per aiutarvi a scegliere e a configurare il vostro camper.

1. MASSA MASSIMA TECNICAMENTE AMMISSIBILE

La massa massima tecnicamente ammissibile indica il peso massimo, stabilito dal costruttore e variabile in funzione della pianta, che il camper a pieno carico non può superare (ad es. 3.500 kg, 4.500 kg). Questa massa è specificata nella carta di circolazione. Il valore della massa massima tecnicamente ammissibile per ogni pianta figura tra i dati tecnici riportati nella nostra documentazione di vendita (ad es. nei listini prezzi).

Indicazione sul listino prezzi:

C1-tourer		
T 143 KB-LE lightweight 3.5 t		
	Fiat Ducato	Mercedes-Benz Sprinter
Cambio	Cambio automatico a 8 marce	Cambio manuale a 6 marce
Telaio di serie	Telaio ribassato AL-KO 35 speciale light	Telaio ribassato AL-KO speciale light 315 CDI
Motorizzazione base	Diesel 2,2 l (140 CV / 103 kW)	Diesel 2,0 l (150 CV / 110 kW)
Lunghezza / Larghezza / Altezza (mm) ^{1) 2) 3)}	6.900 / 2.270 / 2.920	7.060 / 2.270 / 2.950
Passo (mm)	3.800	3.900
Altezza doppio pavimento / vano cantina nel doppio pavimento (mm)	220 / 460	220 / 460
Altezza interna nell'abitacolo (mm)	1.980	1.980
Altezza interna garage posteriore (mm)	1.200	1.200
Larghezza / altezza porta garage posteriore lato passeggero (mm)	1.050 x 1.140	1.050 x 1.140
Larghezza / altezza porta garage posteriore lato guida (mm)	850 x 1.140	850 x 1.140
Massa massima tecn. ammissibile (kg) ⁹⁾	3.500	3.500
Massa in ordine di marcia (kg) ⁶⁾	2.953	2.857
Massa stabilita dal costruttore per la dotazione opzionale di serie (kg) ⁷⁾	179	275
Massa trainabile max. (kg) ¹⁰⁾	2.000	2.000
Numero max. posti a sedere in viaggio con cintura a 3 punti di serie / opzionali ⁵⁾	4	4

La massa massima tecnicamente ammissibile del veicolo (ad es. 3.500 kg) non deve mai essere superata quando il veicolo è in marcia. Viaggiare con un veicolo che supera la massa massima tecnicamente ammissibile costituisce una violazione del regolamento passibile di sanzioni. Pertanto raccomandiamo tassativamente di verificare e sincerarsi prima di ogni viaggio di non superare la massa massima tecnicamente ammissibile a pieno carico (ad es. 3.500 kg).

2. MASSA IN ORDINE DI MARCIA

La massa in ordine di marcia corrisponde al peso (a vuoto) del veicolo con l'equipaggiamento di serie montato in fabbrica (compresi lubrificanti, attrezzi, kit di emergenza pneumatici e serbatoio del carburante riempito al 90%), più un peso convenzionale predefinito per legge pari a 75 kg per il conducente.

La massa in ordine di marcia comprende sostanzialmente le seguenti voci:

- il peso a vuoto del veicolo con cellula, compresi i materiali di esercizio quali grassi lubrificanti, oli e refrigeranti;
- l'equipaggiamento di serie, ovvero tutti gli elementi dell'equipaggiamento compresi come standard nella dotazione di fabbrica;
- il serbatoio acque chiare riempito al 100% in regime di marcia (riempimento secondo le indicazioni del costruttore. Le indicazioni del costruttore sul riempimento in regime di marcia sono riportate nella documentazione di vendita (ad es. nei listini prezzi). A seconda della gamma, 20 l o 50 l) e una bombola di gas in alluminio del peso di 16 kg riempita al 100%;
- il serbatoio del carburante riempito al 90% con carburante;
- il conducente, il cui peso, indipendentemente dal valore effettivo, è fissato a 75 kg.

La massa in ordine di marcia pertanto è la configurazione base del modello di veicolo scelto con l'equipaggiamento di serie più un peso fisso stabilito per legge di 75 kg per il conducente. Questa massa cambia con la scelta della dotazione opzionale (pacchetti di equipaggiamento, dotazioni speciali, optional).

Il valore della massa in ordine di marcia per ogni pianta è riportato nella nostra documentazione di vendita (ad es. nei listini prezzi).

È importante tenere presente che il valore indicato nella nostra documentazione di vendita per la massa in ordine di marcia è un valore standard calcolato nel corso della procedura di omologazione e verificato dagli enti competenti. È possibile e giuridicamente ammissibile che la massa in ordine di marcia del veicolo consegnato al cliente si discosti, per via di tolleranze di produzione, dal valore nominale indicato nella documentazione di vendita. La tolleranza ammessa per legge è pari a $\pm 5\%$. Con questo valore, il legislatore europeo tiene conto del fatto che eventuali variazioni di peso dei componenti forniti o eventuali fenomeni di processo e legati agli agenti atmosferici possono comportare determinate variazioni della massa in ordine di marcia. Si prega di tenerne conto nella scelta e nella configurazione del proprio camper.

Per comprendere meglio queste variazioni (ammissibili) della massa dovute al processo produttivo, riportiamo qui un calcolo esemplificativo:

Massa in ordine di marcia nella documentazione di vendita:	2.900 kg
Tolleranza ammissibile per legge di $\pm 5\%$:	145 kg
Intervallo ammissibile per legge della massa in ordine di marcia:	da 2.755 a 3.045 kg

L'intervallo effettivo delle variazioni ammissibili per la massa in ordine di marcia è riportato, per ogni pianta, tra i dati tecnici nella nostra documentazione di vendita. In qualità di costruttori è nostra cura fare in modo che le differenze di massa dovute alla produzione siano mantenute entro un livello minimo e inevitabile. Le differenze in eccesso e in difetto, comunque comprese entro i limiti di tolleranza ammissibili, si hanno quindi soltanto raramente. Nonostante le continue ottimizzazioni tecniche del processo di produzione, tuttavia, non è possibile evitarle del tutto.

Per garantire che tutti i veicoli consegnati rientrino nei margini di tolleranza ammessi dalla legge, la massa reale del veicolo e il rispetto della tolleranza ammissibile di $\pm 5\%$ vengono controllati da noi, in qualità di costruttori, tramite la pesatura del veicolo alla fine della linea di produzione. La massa effettiva del veicolo risultante a fine linea di produzione viene comunicata al cliente dal suo concessionario. In questo modo si ha la massima trasparenza su eventuali differenze di massa reali del veicolo rispetto ai valori teorici.

3. NUMERO MASSIMO DEI POSTI A SEDERE AMMESSI / MASSA DEI PASSEGGERI

Il numero massimo dei posti a sedere ammessi durante il viaggio è stabilito da noi, in qualità di costruttori, nella procedura di omologazione. La massa dei passeggeri viene calcolata sulla base del numero massimo di posti a sedere ammessi. La massa dei passeggeri equivale a un peso di 75 kg per ogni posto a sedere omologato previsto dal costruttore per il veicolo, indipendentemente dal peso effettivo dei passeggeri. Anche in questo caso si tratta di un valore fisso previsto per legge. Dato che la massa del conducente, anch'essa pari a 75 kg, è già inclusa nella massa in ordine di marcia (v. punto 2), non è da considerare nella massa dei passeggeri. In un camper con quattro posti a sedere ammessi, la massa dei passeggeri si calcola nel seguente modo: $3 \times 75 \text{ kg} = 225 \text{ kg}$.

L'indicazione del numero massimo dei posti a sedere ammessi nella documentazione di vendita si riferisce alla massa del veicolo in condizioni di serie, senza dotazione opzionale (per la dotazione opzionale v. punto 4) e indica il numero massimo di persone che possono sedere a bordo durante il viaggio. Il numero di questi posti a sedere, tuttavia, dipende dalle masse e dalla distribuzione del carico sugli assi. Pertanto, potrebbe ridursi in caso di installazione di dotazioni opzionali (ad es. scegliendo pacchetti di equipaggiamento, dotazioni speciali e optional), ovvero, a seconda del modello, potrebbe essere raggiunto soltanto con una maggiorazione del peso omologato totale e/o con l'eliminazione di dotazioni opzionali.

4. MASSA EFFETTIVA E DOTAZIONE OPZIONALE

La massa in ordine di marcia (v. punto 2) e la massa della dotazione opzionale montata in fabbrica sul veicolo specifico (pacchetti di equipaggiamento, dotazioni speciali, optional) vengono denominate insieme massa effettiva del veicolo.

La massa effettiva del veicolo dopo la consegna è indicata al punto 13.2 del certificato di conformità (Certificate of Conformity, CoC) che viene consegnato dal concessionario contestualmente alla consegna del veicolo.

Si noti che anche la massa effettiva indicata nel certificato di conformità (Certificate of Conformity, CoC) equivale a un valore standardizzato. Dato che per la massa in ordine di marcia – come elemento della massa effettiva – si applica una tolleranza di legge di $\pm 5\%$ (v. punto 2), anche la massa effettiva può differire rispetto al valore nominale indicato.

La cosiddetta dotazione opzionale comprende, secondo la definizione giuridica, tutti gli elementi opzionali non compresi nell'equipaggiamento di serie che possono essere aggiunti al veicolo in fabbrica sotto la responsabilità del costruttore su ordinazione del cliente (ad es. veranda, portabiciclette o portamoto, impianto SAT, impianto fotovoltaico, forno, ecc.). I dati sul peso dei singoli elementi e/o dei pacchetti di equipaggiamento ordinabili, delle dotazioni speciali e degli optional si trovano nella nostra documentazione di vendita. Non appartengono alle dotazioni speciali in questo senso gli altri accessori montati dal concessionario o dal cliente dopo la consegna del veicolo uscito di fabbrica.

5. MASSA MASSIMA STABILITA DAL COSTRUTTORE PER LA DOTAZIONE OPZIONALE E MASSA UTILE

Poiché anche l'installazione della dotazione opzionale è soggetta a limitazioni tecniche e giuridiche, per ogni pianta e veicolo, in qualità di costruttori stabiliamo la massa massima della dotazione opzionale che può essere installata in aggiunta all'equipaggiamento di serie del veicolo (ad esempio con la scelta di pacchetti di equipaggiamento e/o dotazioni speciali). Questo valore non deve mai essere superato quando si sceglie e si configura il proprio veicolo.

La massa stabilita dal costruttore per la dotazione opzionale è riportata nella nostra documentazione di vendita (ad es. nei listini prezzi).

C1-tourer		
		
T 143 KB-LE lightweight 3.5 t		
	Fiat Ducato	Mercedes-Benz Sprinter
Cambio	Cambio automatico a 8 marce	Cambio manuale a 6 marce
Telaio di serie	Telaio ribassato AL-KO 35 speciale light	Telaio ribassato AL-KO speciale light 315 CDI
Motorizzazione base	Diesel 2,2 l (140 CV / 103 kW)	Diesel 2,0 l (150 CV / 110 kW)
Lunghezza / Larghezza / Altezza (mm) ^{1) 2) 3)}	6.900 / 2.270 / 2.920	7.060 / 2.270 / 2.950
Passo (mm)	3.800	3.900
Altezza doppio pavimento / vano cantina nel doppio pavimento (mm)	220 / 460	220 / 460
Altezza interna nell'abitacolo (mm)	1.980	1.980
Altezza interna garage posteriore (mm)	1.200	1.200
Larghezza / altezza porta garage posteriore lato passeggero (mm)	1.050 x 1.140	1.050 x 1.140
Larghezza / altezza porta garage posteriore lato guida (mm)	850 x 1.140	850 x 1.140
Massa massima tecn. ammissibile (kg) ⁶⁾	3.500	3.500
Massa in ordine di marcia (kg) ⁶⁾	2.953	2.857
Massa stabilita dal costruttore per la dotazione opzionale di serie (kg) ⁷⁾	179	275
Massa trainabile max. (kg) ⁸⁾	2.000	2.000
Numero max. posti a sedere in viaggio con cintura a 3 punti di serie / opzionali ⁹⁾	4	4

Con la massa massima stabilita dal costruttore per la dotazione opzionale si intende garantire che la cosiddetta massa utile minima prescritta per legge sia effettivamente disponibile per il carico utile dopo che il veicolo è stato consegnato dal costruttore. Le dotazioni opzionali possono dunque essere ordinate dal cliente e montate in fabbrica soltanto nella misura in cui rimanga una massa libera sufficiente per i bagagli e altri accessori (la cosiddetta massa utile), senza che questo comporti il superamento della massa massima tecnicamente ammissibile.

La massa utile si calcola sottraendo dalla massa massima tecnicamente ammissibile (v. punto 1) la massa in ordine di marcia (valore nominale secondo la documentazione di vendita, v. punto 2), la massa dei passeggeri (v. punto 3) e la massa massima stabilita dal costruttore per la dotazione opzionale.

Per i camper, il legislatore europeo stabilisce una massa utile minima fissa da lasciare libera per i bagagli o altri accessori non montati in fabbrica. La massa utile minima si calcola come segue:

Massa utile minima in kg $\geq 10 * (n + L)$
Dove: «n» = numero massimo dei passeggeri più il conducente e «L» = lunghezza totale del veicolo in metri (compresa la posizione decimale).
Ad esempio, per un camper con una lunghezza di 7 m e 4 posti a sedere omologati (compreso il conducente), la massa utile minima risulta: $10 \text{ kg} * (4 + 7) = 110 \text{ kg}$.

Durante la configurazione del camper, occorre assicurarsi che il valore della massa utile minima non sia inferiore al dovuto.

Affinché la massa utile minima venga rispettata, per ogni modello di veicolo è prevista una combinazione massima ordinabile di dotazione opzionale. Nell'esempio citato sopra, con una massa utile minima di 110 kg, si evince che la massa totale della dotazione opzionale, considerando un veicolo con quattro posti a sedere omologati (compreso il conducente) e una massa in ordine di marcia di 2.900 kg, non può superare i 265 kg:

3.500 kg	Massa massima tecnicamente ammissibile
- 2.900 kg	Massa in ordine di marcia
- 3 x 75 kg	Massa dei passeggeri
- 110 kg	Massa utile minima
= 265 kg	Dotazione opzionale

Si noti che questo calcolo si basa sul valore standard della massa in ordine di marcia stabilito nel corso della procedura di omologazione, e non tiene conto delle differenze di peso ammissibili per la massa in ordine di marcia (v. punto 2). Se si raggiunge o ci si avvicina al peso massimo consentito per la dotazione opzionale, che nell'esempio equivale a 265 kg, può succedere che, a fronte di un superamento entro i limiti ammissibili della massa in ordine di marcia, la massa utile minima di 110 kg sia matematicamente rispettata utilizzando il valore standard della massa in ordine di marcia, ma di fatto non vi sia una possibilità di carico effettivamente disponibile.

Anche per questo caso presentiamo un calcolo esemplificativo di un veicolo con quattro posti a sedere omologati, la cui massa in ordine di marcia effettiva supera dell'1% il valore nominale:

3.500 kg	Massa massima tecnicamente ammissibile
- 2.929 kg	Massa in ordine di marcia effettiva del veicolo (+ 1% rispetto alla massa di 2.900 kg indicata nella documentazione di vendita)
- 3 x 75 kg	Massa dei passeggeri
- 265 kg	Massa della dotazione opzionale
= 81 kg	Carico utile effettivo (< massa utile minima di 110 kg); nell'esempio, la massa utile minima non viene raggiunta per 29 kg

Per evitare una situazione simile di mancato raggiungimento della massa utile minima, il costruttore prevede una massa per la dotazione opzionale ordinabile più contenuta, basata sulla pianta. La limitazione della dotazione opzionale serve a garantire che la massa utile minima, ovvero la massa libera prescritta per legge per i bagagli e altri accessori, sia effettivamente disponibile sui veicoli consegnati dal costruttore.

Dato che la massa reale del veicolo concreto si conosce soltanto al momento della pesatura a fine linea di produzione, non è possibile escludere del tutto che, in rari casi eccezionali, nonostante le limitazioni della dotazione opzionale, si possa verificare una situazione in cui a fine linea non sia più possibile garantire la massa utile minima. Per garantire la massa utile minima anche in questi casi, prima di consegnare il veicolo, il costruttore insieme al concessionario e al cliente verifica ad esempio se migliorare la portata del veicolo, ridurre i posti a sedere ammissibili o eliminare alcune dotazioni opzionali al fine di ridurre il peso, in modo da consegnare sempre soltanto veicoli che offrono al cliente la massa utile minima prevista per legge. Il peso delle dotazioni opzionali offerte di fabbrica è riportato nella nostra documentazione di vendita (ad es. nei listini prezzi).

Indicazione sul listino prezzi:

Cod. art.		€ incl. 22% IVA	kg
Telaio Fiat Ducato			
310051	Motore 140 CV / 103 kW, Euro 6e, f35 light, cambio automatico a 8 marce ^{67) 46)}	Di serie	-
310071	Motore 180 CV / 132 kW, Euro VIe, f40 heavy, cambio automatico a 8 marce ^{67) 67)}	Di serie	-
311810	Ammortizzatori rinforzati sull'asse anteriore per un comfort di guida ottimizzato ⁵⁷⁾	640	-
311815	Ammortizzatori AL-KO "ACS" High Performance sull'asse anteriore ⁵⁷⁾	1.530	-
310467	Maggiorazione della portata da 4.250 kg a 4.500 kg per Fiat Ducato f40 heavy	350	-
331615	Fari anteriori Full LED Fiat ⁴⁶⁾	1.385	-
331614	Fendinebbia con luce di svolta	260	2
210338	Sistema multimediale Fiat 10,1" con navigatore, funzione di calcolo itinerari per camper e DAB+ ⁵⁸⁾	1.490	1
310605	Serbatoio carburante da 90 l	125	23

Il peso aggiuntivo delle dotazioni opzionali (tutti gli elementi non compresi nell'equipaggiamento di serie) aumenta la massa effettiva del veicolo (= massa in ordine di marcia più dotazioni opzionali scelte), riducendo al contempo la massa utile. Il valore specificato indica il peso aggiuntivo rispetto all'equipaggiamento di serie della rispettiva pianta. Il peso complessivo della dotazione opzionale scelta (pacchetti di equipaggiamento, dotazioni speciali e optional) non deve superare la massa massima stabilita dal costruttore per la dotazione opzionale.

6. EFFETTI DELLE TOLLERANZE DELLA MASSA IN ORDINE DI MARCIA SULLA MASSA UTILE

Indipendentemente dalla massa utile minima, è bene considerare che le inevitabili variazioni della massa in ordine di marcia legate al processo di produzione si ripercuotono in modo speculare sulla restante possibilità di carico:

se il nostro veicolo esemplificativo (cfr. punto 5) viene ordinato ad es. con una dotazione opzionale dal peso complessivo di 150 kg, sulla base del valore standard per la massa in ordine di marcia si ottiene una massa utile nominale di 225 kg. La possibilità di carico effettivamente disponibile può però differire da questo valore per via dei margini di tolleranza e risultare superiore o inferiore. Se la massa in ordine di marcia del veicolo risulta ad esempio maggiorata del valore ammissibile di 1% rispetto a quanto riportato nella documentazione di vendita, la possibilità di carico si riduce da 225 kg a 196 kg:

3.500 kg	Massa massima tecnicamente ammissibile
- 2.929 kg	Massa in ordine di marcia effettiva del veicolo (+ 1% rispetto alla massa di 2.900 kg indicata nella documentazione di vendita)
- 3 x 75 kg	Massa dei passeggeri
- 150 kg	Dotazione opzionale ordinata per il veicolo concreto configurato
= 196 kg	Carico utile effettivo

Per essere sicuri che la massa utile calcolata sia effettivamente garantita, quando si sceglie e si configura il veicolo è necessario calcolare preventivamente anche le tolleranze possibili e ammissibili per la massa in ordine di marcia. Raccomandiamo di pesare il camper prima di ogni viaggio su una pesa non automatica tenendo conto del peso individuale dei passeggeri, in modo da essere certi di non superare la massa massima tecnicamente ammissibile a pieno carico e la massa massima tecnicamente ammissibile sugli assi.



Potete trovare maggiori informazioni online!

Versatile per esigenti

La categoria dei pesi leggeri



- Modelli lightweight 3.5 t con massa massima ammissibile di 3.500 kg e 4 posti a sedere omologati
- Innovativa struttura leggera per un equipaggiamento all'insegna della praticità nella categoria 3,5 t

Vano cantina nel doppio pavimento riscaldato con enorme capacità:



- Altezza utile fino a 55,5 cm
- Accesso esterno tramite diversi grandi sportelli. Comodo accesso interno tramite coperchio della panca del gruppo sedute a L e grandi botole nel pavimento dell'abitacolo
- Ampio vano di carico passante centrale (altezza interna 22 cm) con vano cantina ribassato (altezza utile 46 cm), comodamente caricabile dall'esterno anche attraverso la porta della cellula XL tramite una grande botola a pavimento apribile nella zona giorno
- Doppio pavimento interamente riscaldato con funzione di accumulatore di calore

Telaio ribassato AL-KO speciale light / speciale Carthago di serie (a seconda del modello):



- Modelli lightweight 3.5 t con massa massima ammissibile di 3.500 kg



- Modelli comfort 4.2 t con massa massima ammissibile fino a 4.500 kg

Carrozzeria Carthago della classe Premium Liner:



- Giunzione della carrozzeria molto resistente con longheroni portanti (tetto-parete / pavimento-parete)
- Cellula totalmente priva di legno con nucleo isolante in espanso rigido RTM idrorepellente
- Pareti interne e tetto interno in alluminio
- Rivestimento in microfibra sulle pareti

Veicolo base

- Telaio ribassato AL-KO speciale Carthago (modelli comfort 4.2 t) o speciale light (modelli lightweight 3.5 t)
- Luci diurne integrate nei fari
- Airbag conducente / passeggero ¹⁾
- Paraspruzzi sull'asse posteriore
- Kit emergenza Fix & Go
- Pneumatici all season (M+S)

Fiat Ducato

- Motore: Diesel 2,2 l Multijet 3 con AdBlue (19 l), 140 CV / 103 kW, 4 cilindri, 350 Nm, Euro 6e, trazione anteriore (modelli lightweight 3.5 t)
- Motore: Diesel 2,2 l Multijet 3 con AdBlue (19 l), **180 CV / 132 kW**, 4 cilindri, 350 Nm, Euro VIe, trazione anteriore (modelli comfort 4.2 t)
- **Cambio automatico a 8 marce di serie**
- Sistema Start & Stop
- Serbatoio carburante da 60 l
- Assistente vento laterale, Cruise Control, ABS, ESP, ASR, immobilizzatore elettronico, Hillholder, Hill Descent Control, Traction Plus, controllo stabilità per rimorchi, sistema anticollisione ⁶⁵⁾
- Climatizzatore manuale
- Portabevande

Mercedes-Benz Sprinter

- Motore: Diesel 2,0 l con AdBlue (22 l), 150 CV / 110 kW, 4 cilindri, 330 Nm, Euro VI E, cambio a 6 marce, trazione anteriore
- Cerchi in acciaio da 16 pollici
- Serbatoio carburante da 65 l
- Keyless Start con tasto Start/Stop
- Assistente vento laterale, assistenza alla partenza in salita, ABS, ASR, EBV, ESP
- Assistente attivo alla frenata e sistema di rilevamento attivo della stanchezza del conducente
- Assistente di mantenimento corsia con segnale acustico
- Portabevande lato guida e passeggero, vano portaoggetti lato passeggero
- Coperchio ribaltabile per cassetto portaoggetti
- Controllo automatico luci di marcia
- Sistema chiamata d'emergenza Mercedes-Benz, assistenza in caso di panne
- Batteria AGM 12 V / 92 Ah
- Predisposizione (set di cavi) per chiusura centralizzata porta della cellula
- Riscaldamento ad aria calda aggiuntivo elettrico in cabina

Carrozzeria della classe Premium Liner

- 10 anni di garanzia di impermeabilità
- Struttura della carrozzeria priva di legno con rivestimento del tetto e del pavimento in VTR
- Giunzione tetto-pareti con arrotondamento del tetto e longheroni
- Guide laterali sul tetto con deviazione acqua piovana
- Pareti laterali e parete posteriore con parte esterna e interna in alluminio
- Nucleo isolante in espanso rigido RTM nel tetto, pavimento e parete laterale
- Giunzione pavimento-pareti laterali tramite longheroni in alluminio incollati su tutta la superficie con barriera antifreddo aggiuntiva
- Spessore totale pareti e tetto 38 mm
- Sportelli esterni nel materiale originale delle pareti laterali "Carthago Isoplus"
- Guarnizione sugli sportelli all'interno e all'esterno, guarnizione esterna come protezione antispruzzi
- Sportelli esterni e porta della cellula con cerniere integrate
- Bandelle laterali segmentate in profilato di alluminio
- Telaio posteriore in 4 parti con paraurti separato (modelli 145 RB-LE, 149 RB-LE: moderno retro dal design Dynamic)
- Luci posteriori Carthago con "C" branding Carthago a LED
- Finestre della cellula Seitz S4 con doppio telaio privo di ponti termici, vetri isolanti, zanzariera avvolgibile e oscurante plissettato
- Luce esterna a LED sopra la porta della cellula con profilo antigoccia
- Gradino di accesso porta della cellula elettrico con avvisatore acustico

Cabina di guida

- Paraurti e componenti laterali verniciati nel colore della carrozzeria
- Griglia del radiatore con elementi cromati (Mercedes-Benz)
- Griglia del radiatore con scritta Carthago (Fiat)
- Cupolino per semintegrale in VTR
- Porte cabina con chiusura centralizzata e finestrini elettrici sul lato guida e passeggero
- Sedili comfort Aguti lato guida e passeggero rivestiti con lo stesso tessuto del soggiorno, girevoli, braccioli imbottiti (Mercedes-Benz)
- Sedili comfort lato guida e passeggero rivestiti con lo stesso tessuto del soggiorno, girevoli, braccioli imbottiti (Fiat Ducato)
- Specchi esterni regolabili elettricamente e riscaldabili
- Pensili perimetrali sopra la cabina di guida
- Tendina divisoria tra cabina e abitacolo

Vano cantina nel doppio pavimento

- Altezza utile fino a 55,5 cm
- Vano di carico passante riscaldato e illuminato
- Accesso esterno tramite diversi grandi sportelli
- Accesso interno tramite gruppo sedute a L con rivestimento brevettato, panca laterale apribile e grandi botole a pavimento nella zona d'ingresso e della cucina
- Vano di carico passante centrale (altezza interna 22 cm) con vano cantina ribassato (altezza utile 46 cm)

Grande garage per scooter

- Garage per scooter caricabile fino a 350 kg
- Grande porta del garage sul lato passeggero, porta aggiuntiva sul lato guida
- Pavimento del garage con parte interna ed esterna in VTR, rivestimento antiscivolo
- Completamente isolato e riscaldato, a prova di gelo
- Sistema di ancoraggio tramite longherone in alluminio con otto occhielli

Interni

- Stile epic: mobilio in frassino brillante con frontali dei pensili in avorio lucido (non sui modelli 143 KB-LE, 145 RB-LE)
- Stile casablanca 2: mobilio in ciliegio pregiato con grandi frontali dei pensili in estetica bicolore con avorio lucido combinato con moderni contrasti in anthracite black (143 KB-LE, 145 RB-LE)

Soggiorno

- Pareti e soffitto con rivestimento climatico in microfibra
- Gruppo sedute a L con panca laterale
- Finestra del soggiorno sopra la panca laterale lato passeggero (modello 148 KB-LE H)
- Rivestimento della parete dietro il sedile laterale effetto pelle
- Tavolo del soggiorno ruotabile di 360° e scorrevole in due sensi tramite pedale
- Scarpiera apribile con sistema di ancoraggio nella base della panca con luce mirata a LED
- Imbottiture dei sedili con nucleo in espanso Premium multistrato e funzione di sostegno lombare
- Tecnologia a doppia giunzione "Durafix": parti del mobilio avvitate e unite a tenone e mortasa
- Chiusura degli sportelli ammortizzata
- Sistema tende con tendina decorativa amovibile

Cucina

- Piano cucina che separa visivamente gli spazi, utilizzabile come superficie di lavoro aggiuntiva (non sul modello 143 KB-LE)
- Piano di lavoro della cucina con decorazione ardesia antigraffio
- Striscia LED sotto il bordo del piano di lavoro
- Blocco cucina con cassetto per le posate
- Contenitore per rifiuti in vano igienicamente separato
- Cassetti della cucina con cuscini a rulli "easy glide" e chiusura Softclose
- Piano cottura a 3 fuochi con copertura in vetro divisa (modelli 138 LE, 141 KB-LE, 143 KB-LE monoblocco), robusta griglia in metallo smaltato e base in acciaio inox (modelli lightweight 3.5 t)
- Piano cottura a 3 fuochi con copertura in vetro divisa (modelli 141 KB-LE, 143 KB-LE monoblocco), robusta griglia in ghisa e base in vetro (modelli comfort 4.2 t)
- Lavello rotondo in acciaio inox incassato nel piano di lavoro, con coprilavello multifunzione incl. attacco a parete per estendere la superficie di lavoro
- Rubinetto in metallo con pratica altezza per le pentole più grandi
- Pannello paraschizzi in vetro decorato Crema
- Grande frigorifero con apertura su entrambi i lati (modelli 143 KB-LE, 145 RB-LE: Slimtower), vano freezer separato, ricerca automatica della fonte di energia 12 V/230 V/gas
- Oblò Mini-Heki

Bagno e vano spogliatoio

Vano spogliatoio e divisorio

- Vano spogliatoio con porta divisoria o porta scorrevole separata chiudibile a chiave verso il soggiorno (non sul modello 148 KB-LE H)
- Massiccia porta scorrevole in legno davanti alla zona notte (modelli 145 RB-LE comfort 4.2 t, 148 KB-LE, 149 RB-LE)
- Parete TV estraibile e divisorio davanti alla zona notte (modello 150 RB-QB)
- Armadio guardaroba alto fino al soffitto con due aste appendiabiti e ripiano (modello 148 KB-LE)

Bagno combinato con doccia separabile a sezione circolare (modelli 143 KB-LE, 148 KB-LE, 148 KB-LE H)

- Portasalviette sopra la doccia circolare
- Doccetta regolabile in altezza su asta cromata
- Oblò Mini-Heki
- Mobile sottolavabo con porta carta igienica, armadietto a specchio

Bagno spazioso con zona doccia separata (modelli 145 RB-LE, 149 RB-LE, 150 RB-QB)

- Ingresso doccia a filo pavimento "one level"
- Portasalviette sopra la doccia circolare
- Pedana doccia in design coordinato al pavimento dell'abitacolo, estraibile per fare la doccia
- Doccetta regolabile in altezza su asta cromata
- Oblò a tetto nel vano doccia
- Oblò Mini-Heki nella zona lavandino
- Mobile sottolavabo con porta carta igienica, armadio a specchio perimetrale e cesto per la biancheria sporca (modelli comfort 4.2 t)
- Mobile sottolavabo con porta carta igienica, lavabo da appoggio e grande specchio a parete (modelli lightweight 3.5 t)

Zona notte

Letti fissi posteriori

- Rete a doghe divisa in due, riscaldata e ventilata dal basso
- Materasso in schiuma fredda a 7 zone di alta qualità
- Oblò Mini-Heki
- Zona della testa sollevabile

Letti singoli longitudinali

- Gradino di accesso fisso (modelli lightweight 3.5 t)
- Gradino di accesso estraibile con estensione della superficie di sdraio (modelli comfort 4.2 t)
- Armadi guardaroba sotto i letti incassati nel vano cantina nel doppio pavimento (a seconda del modello), con funzione di sollevamento e materasso diviso
- Pensili perimetrali

Impianti di bordo

Acqua

- Serbatoi acque chiare e acque grigie nel vano cantina nel doppio pavimento riscaldato, apertura per la pulizia tramite botola nel pavimento dell'abitacolo o garage per scooter (a seconda del modello)
- Centrale di scarico acqua nel vano cantina nel doppio pavimento centrale
- Impianto idrico con pompa a pressostato a bassa manutenzione

Gas

- Vano bombole esterno posizionato in basso, sportello esterno con braccio separato (a seconda del modello)
- Modello 143 KB-LE: vano bombole sul retro accessibile tramite porta separata
- Alloggiamento per 2 bombole di gas da 11 kg
- Rubinetti di chiusura del gas nella zona cucina

Impianto elettrico

- Centralina elettrica nel garage per scooter con caricabatteria, fusibili, interruttore salvavita, sistema di carica automatica da 16 A con spegnimento automatico in caso di bassa tensione
- Centrale batterie riscaldata, 1 batteria al gel da 80 Ah, nel doppio pavimento, accesso da vano di stivaggio lato guida, staccabatterie
- Pannello comandi digitale Truma CP+ per il riscaldamento ad aria calda, dietro il pannello tecnico sopra la porta d'ingresso
- Presa 230 V nella zona d'ingresso, in cucina, in bagno e nel garage per scooter
- Presa 12 V in cabina (Fiat)
- Presa USB in cabina (Fiat: 2x, Mercedes-Benz: 1x)

Innovativo concetto di illuminazione

- Cornici a soffitto con ulteriori faretto LED e illuminazione a LED indiretta
- Luce mirata a LED nella zona cucina / base della panca (modello 143 KB-LE solo base della panca)
- Illuminazione standard e illuminazione indiretta commutabili separatamente

TV

- Predisposizione collegamento per schermo piatto LED 24" / 32" (non su 145 RB-LE)

Impianto di riscaldamento

- Bocchette dell'aria calda nell'abitacolo, nel vano cantina nel doppio pavimento, nel garage per scooter e all'ingresso della cellula
- Effetto riscaldamento a pavimento grazie al vano cantina nel doppio pavimento riscaldato con accumulatore di calore

La gamma C1-tourer è disponibile in due diverse varianti di peso ed equipaggiamento. Questa distinzione aiuta il cliente ad orientarsi sui modelli che soddisfano maggiormente le sue esigenze.



Per chi preferisce un veicolo leggero che soddisfi i requisiti della categoria di peso 3,5 t e che possa essere guidato con una patente di guida europea di categoria B, i **modelli lightweight 3.5 t** sono la scelta giusta. Questi modelli coniugano una struttura leggera innovativa con il DNA Premium di Carthago.



Per chi non è vincolato al limite di peso delle 3,5 tonnellate e non ammette rinunce in termini di comfort, i nostri **modelli comfort 4.2 t** sono la scelta ideale. Le enormi riserve di carico utile e il massimo comfort abitativo di questi modelli soddisfano ogni possibile desiderio.

Per semplificare il più possibile la scelta del modello giusto, riportiamo qui di seguito le differenze di equipaggiamento dei modelli lightweight 3.5 t e comfort 4.2 t.

lightweight 3.5 t	comfort 4.2 t	Optional per lightweight 3.5 t
Veicolo base Fiat Ducato		
Fiat Ducato con massa massima tecn. ammissibile di 3.500 kg con telaio ribassato AL-KO speciale Carthago light	Fiat Ducato con massa massima tecn. ammissibile di 4.250 kg con telaio ribassato AL-KO speciale Carthago	
Serbatoio carburante da 60 l di serie	Serbatoio carburante da 60 l di serie, serbatoio carburante da 90 l disponibile nel pacchetto di base Plus	○
Veicolo base Mercedes-Benz Sprinter		
Mercedes-Benz Sprinter con massa massima tecn. ammissibile di 3.500 kg con telaio ribassato AL-KO speciale Carthago light	Mercedes-Benz Sprinter con massa massima tecn. ammissibile di 4.200 kg con telaio ribassato AL-KO speciale Carthago	
Serbatoio carburante da 65 l di serie	Serbatoio carburante da 65 l di serie, serbatoio carburante da 92 l disponibile nel pacchetto di base Plus	○
Carrozzeria		
Accesso esterno al doppio pavimento tramite sportello del vano di stivaggio davanti alla porta della cellula XL (a seconda del modello)	Accesso esterno al doppio pavimento tramite sportello del vano di stivaggio davanti e vano di stivaggio esterno ribassato aggiuntivo dietro la porta della cellula XL (a seconda del modello)	○
Doppio pavimento		
Enorme vano cantina nel doppio pavimento nella zona d'ingresso con ulteriore ribassamento del vano di stivaggio in materiale leggero, solido e resistente*	Enorme vano cantina nel doppio pavimento nella zona d'ingresso con ulteriore ribassamento del vano di stivaggio in materiale a sandwich RTM di alta qualità e rivestimento del pavimento in VTR resistente*	
Zona lavandino		
Ampia zona lavandino con moderno lavabo da appoggio, grande specchio a parete e armadietto aggiuntivo (solo modello 145 RB-LE)	Ampia zona lavandino con armadio a specchio perimetrale extra-large e grande lavabo incassato	
Mobile sottolavabo con porta carta igienica	Mobile sottolavabo con porta carta igienica e cesto per la biancheria sporca**	
Cucina		
Piano cottura a 3 fuochi con copertura in vetro monoblocco o divisa in due (a seconda del modello), griglia in metallo smaltato e base in acciaio inox***	Piano cottura a 3 fuochi con copertura in vetro monoblocco o divisa in due (a seconda del modello), griglia in ghisa e base in vetro***	
Coprilavello multifunzione con attacco a parete per estendere la superficie di lavoro	Coprilavello multifunzione con attacco a parete per estendere la superficie di lavoro, utilizzabile anche come tagliere	●
Zona notte con armadi guardaroba		
Comodo gradino di accesso per i letti singoli longitudinali	Gradino di accesso estraibile con estensione della superficie di sdraio con imbottitura aggiuntiva per i letti singoli longitudinali	●
Armadi guardaroba sotto i letti singoli longitudinali incassati nel vano cantina nel doppio pavimento, con funzione di sollevamento e materasso diviso	Armadi guardaroba con ripiano sotto i letti singoli longitudinali incassati nel vano cantina nel doppio pavimento, con funzione di sollevamento e materasso diviso	●
Tecnologia		
Batteria agli ioni di litio da 90 Ah con sistema di monitoraggio compresa nel pacchetto di base Plus	Batteria al gel da 80 Ah di serie	

* non sul modello 141 KB-LE

** cesto per la biancheria sporca disponibile solo su piante con bagno spazioso

*** copertura in vetro divisa in due per cucine angolari, monoblocco per cucine laterali

○ = dotazione speciale ● = compreso nel pacchetto



Modelli Fiat Ducato con cambio automatico a 8 marce di serie



Prima di firmare il contratto, leggere attentamente le avvertenze legali relative ai dati sulla massa alle pagg. 3-6!



In alternativa è possibile scansionare il codice QR per leggere tutte le informazioni importanti riguardo alle masse!

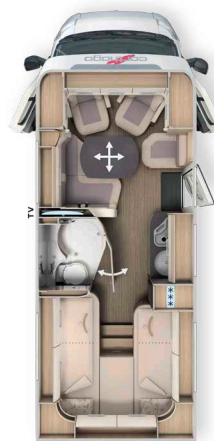

	T 143 KB-LE			
	lightweight 3.5 t		comfort 4.2 t	
	Fiat Ducato	Mercedes-Benz Sprinter	Fiat Ducato	Mercedes-Benz Sprinter
Cambio	Cambio automatico a 8 marce	Cambio manuale a 6 marce	Cambio automatico a 8 marce	Cambio manuale a 6 marce
Telaio di serie	Telaio ribassato AL-KO 35 speciale light	Telaio ribassato AL-KO speciale light 315 CDI	Telaio ribassato AL-KO heavy	Telaio ribassato AL-KO 415 CDI
Motorizzazione base	Diesel 2,2 l (140 CV / 103 kW)	Diesel 2,0 l (150 CV / 110 kW)	Diesel 2,2 l (180 CV / 132 kW)	Diesel 2,0 l (150 CV / 110 kW)
Lunghezza / Larghezza / Altezza (mm) ^{1) 2) 3)}	6.900 / 2.270 / 2.920	7.060 / 2.270 / 2.950	6.900 / 2.270 / 2.920	7.060 / 2.270 / 2.950
Passo (mm)	3.800	3.900	3.800	3.900
Altezza doppio pavimento / vano cantina nel doppio pavimento (mm)	220 / 460	220 / 460	220 / 460	220 / 460
Altezza interna nell'abitacolo (mm)	1.980	1.980	1.980	1.980
Altezza interna garage posteriore (mm)	1.200	1.200	1.200	1.200
Larghezza / altezza porta garage posteriore lato passeggero (mm)	1.050 x 1.140	1.050 x 1.140	1.050 x 1.140	1.050 x 1.140
Larghezza / altezza porta garage posteriore lato guida (mm)	850 x 1.140	850 x 1.140	850 x 1.140	850 x 1.140
Massa massima tecn. ammissibile (kg) ⁹⁾	3.500	3.500	4.250 / 4.500*	4.200 / 4.500*
Massa in ordine di marcia (kg) ⁶⁾	2.953	2.857	2.983	2.907
Massa stabilita dal costruttore per la dotazione opzionale di serie (kg) ⁷⁾	179	275	899	924
Massa trainabile max. (kg) ¹⁰⁾	2.000	2.000	2.000	2.000
Numero max. posti a sedere in viaggio con cintura a 3 punti di serie / opzionali ⁵⁾	4	4	4	4
Posti letto di serie / opzionali	2 / 3	2 / 3	2 / 3	2 / 3
Dimensioni letto posteriore (mm)	1.900 / 2.000 x 850	1.900 / 2.000 x 850	1.900 / 2.000 x 850	1.900 / 2.000 x 850
Dimensioni letto basculante centrale opzionale (mm)	-	-	-	-
Dimensioni trasformazione letto gruppo sedute** (mm)	2.030 x 1.105 / 650	2.030 x 1.105 / 650	2.030 x 1.105 / 650	2.030 x 1.105 / 650
Volume frigorifero / di cui vano freezer (l)	133 / 12	133 / 12	133 / 12	133 / 12
Sistema di riscaldamento	Truma Combi 6	Truma Combi 6	Truma Combi 6	Truma Combi 6
Volume acque chiare (l) ⁵²⁾	150	150	150	150
Volume acque grigie (l)	140	140	140	140
Capacità delle batterie (Ah)	80	80	80	80
Prese 230 V / 12 V / USB	4 / 1 / 2	4 / 0 / 1	4 / 1 / 2	4 / 0 / 1
Cod. art.	111120	111520	111121	111521

* optional maggiorazione della portata

** in combinazione con dotazioni speciali

²⁾ Per larghezza totale del veicolo si intende la distanza misurata da parete esterna a parete esterna (passaruota laterali su Fiat Ducato / Mercedes-Benz Sprinter ca.: + 70 mm)



Modelli Fiat Ducato con cambio automatico a 8 marce di serie



Prima di firmare il contratto, leggere attentamente le avvertenze legali relative ai dati sulla massa alle pagg. 3-6!



In alternativa è possibile scansionare il codice QR per leggere tutte le informazioni importanti riguardo alle masse!

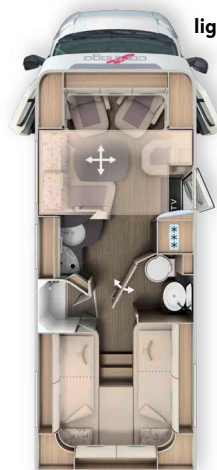

lightweight 3.5 t

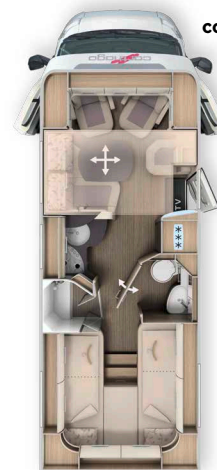

comfort 4.2 t

	T 145 RB-LE			
	lightweight 3.5 t		comfort 4.2 t	
	Fiat Ducato	Mercedes-Benz Sprinter	Fiat Ducato	Mercedes-Benz Sprinter
Cambio	Cambio automatico a 8 marce	Cambio manuale a 6 marce	Cambio automatico a 8 marce	Cambio manuale a 6 marce
Telaio di serie	Telaio ribassato AL-KO 35 speciale light	Telaio ribassato AL-KO speciale light 315 CDI	Telaio ribassato AL-KO heavy	Telaio ribassato AL-KO 415 CDI
Motorizzazione base	Diesel 2,2 l (140 CV / 103 kW)	Diesel 2,0 l (150 CV / 110 kW)	Diesel 2,2 l (180 CV / 132 kW)	Diesel 2,0 l (150 CV / 110 kW)
Lunghezza / Larghezza / Altezza (mm) ^{1) 2) 3)}	6.990 / 2.270 / 2.920	7.160 / 2.270 / 2.950	6.990 / 2.270 / 2.920	7.160 / 2.270 / 2.950
Passo (mm)	3.800	3.900	3.800	3.900
Altezza doppio pavimento / vano cantina nel doppio pavimento (mm)	220 / 460	220 / 460	220 / 460	220 / 460
Altezza interna nell'abitacolo (mm)	1.980 / 1.840***	1.980 / 1.840***	1.980 / 1.840***	1.980 / 1.840***
Altezza interna garage posteriore (mm)	1.200	1.200	1.200	1.200
Larghezza / altezza porta garage posteriore lato passeggero (mm)	1.050 x 1.140	1.050 x 1.140	1.050 x 1.140	1.050 x 1.140
Larghezza / altezza porta garage posteriore lato guida (mm)	1.050 x 1.140	1.050 x 1.140	1.050 x 1.140	1.050 x 1.140
Massa massima tecn. ammissibile (kg) ⁹⁾	3.500	3.500	4.250 / 4.500*	4.200 / 4.500*
Massa in ordine di marcia (kg) ⁶⁾	2.973	2.867	3.003	2.917
Massa stabilita dal costruttore per la dotazione opzionale di serie (kg) ⁷⁾	158	264	878	913
Massa trainabile max. (kg) ¹⁰⁾	2.000	2.000	2.000	2.000
Numero max. posti a sedere in viaggio con cintura a 3 punti di serie / opzionali ⁵⁾	4	4	4	4
Posti letto di serie / opzionali	2 / 4	2 / 4	2 / 4	2 / 4
Dimensioni letto posteriore (mm)	2.000 / 1.900 x 850	2.000 / 1.900 x 850	2.000 / 1.900 x 850	2.000 / 1.900 x 850
Dimensioni letto basculante centrale opzionale (mm)	1.710 x 1.000	1.710 x 1.000	1.710 x 1.000	1.710 x 1.000
Dimensioni trasformazione letto gruppo sedute** (mm)	2.030 x 1.105 / 650	2.030 x 1.105 / 650	2.030 x 1.105 / 650	2.030 x 1.105 / 650
Volume frigorifero / di cui vano freezer (l)	133 / 12	133 / 12	133 / 12	133 / 12
Sistema di riscaldamento	Truma Combi 6	Truma Combi 6	Truma Combi 6	Truma Combi 6
Volume acque chiare (l) ⁵²⁾	150	150	150	150
Volume acque grigie (l)	140	140	140	140
Capacità delle batterie (Ah)	80	80	80	80
Prese 230 V / 12 V / USB	4 / 1 / 2	4 / 0 / 1	4 / 1 / 2	4 / 0 / 1
Cod. art.	111140	111540	111141	111541

* optional maggiorazione della portata

** in combinazione con dotazioni speciali

*** altezza interna sotto il letto basculante centrale

²⁾ Per larghezza totale del veicolo si intende la distanza misurata da parete esterna a parete esterna (passaruota laterali su Fiat Ducato / Mercedes-Benz Sprinter ca.: + 70 mm)



Modelli Fiat Ducato con cambio automatico a 8 marce di serie



Prima di firmare il contratto, leggere attentamente le avvertenze legali relative ai dati sulla massa alle pagg. 3-6!



In alternativa è possibile scansionare il codice QR per leggere tutte le informazioni importanti riguardo alle masse!



	T 148 KB-LE comfort 4.2 t		T 148 KB-LE H comfort 4.2 t	
	Fiat Ducato	Fiat Ducato	Mercedes-Benz Sprinter	
Cambio	Cambio automatico a 8 marce	Cambio automatico a 8 marce	Cambio manuale a 6 marce	
Telaio di serie	Telaio ribassato AL-KO heavy	Telaio ribassato AL-KO heavy	Telaio ribassato AL-KO 415 CDI	
Motorizzazione base	Diesel 2,2 l (180 CV / 132 kW)	Diesel 2,2 l (180 CV / 132 kW)	Diesel 2,0 l (150 CV / 110 kW)	
Lunghezza / Larghezza / Altezza (mm) ^{1) 2) 3)}	7.340 / 2.270 / 2.920	7.460 / 2.270 / 2.920	7.620 / 2.270 / 2.950	
Passo (mm)	4.143	4.143	4.243	
Altezza doppio pavimento / vano cantina nel doppio pavimento (mm)	220 / 460	220 / 460	220 / 460	
Altezza interna nell'abitacolo (mm)	1.980 / 1.840***	1.980 / 1.840***	1.980 / 1.840***	
Altezza interna garage posteriore (mm)	1.200	1.200	1.200	
Larghezza / altezza porta garage posteriore lato passeggero (mm)	1.050 x 1.140	1.050 x 1.140	1.050 x 1.140	
Larghezza / altezza porta garage posteriore lato guida (mm)	1.050 x 1.140	1.050 x 1.140	1.050 x 1.140	
Massa massima tecn. ammissibile (kg) ⁹⁾	4.250 / 4.500*	4.250 / 4.500*	4.200 / 4.500*	
Massa in ordine di marcia (kg) ⁶⁾	3.203	3.153	3.067	
Massa stabilita dal costruttore per la dotazione opzionale di serie (kg) ⁷⁾	672	721	757	
Massa trainabile max. (kg) ¹⁰⁾	2.000	2.000	2.000	
Numero max. posti a sedere in viaggio con cintura a 3 punti di serie / opzionali ⁵⁾	4	4	4	
Posti letto di serie / opzionali	2 / 4	2 / 5	2 / 5	
Dimensioni letto posteriore (mm)	2.000 / 1.900 x 850	1.900 / 2.000 x 850	1.900 / 2.000 x 850	
Dimensioni letto basculante centrale opzionale (mm)	1.890 / 1.700 x 1.100	1.890 x 1.100	1.890 x 1.100	
Dimensioni trasformazione letto gruppo sedute** (mm)	1.920 x 1.125 / 650	2.030 x 1.125 / 670	2.030 x 1.125 / 670	
Volume frigorifero / di cui vano freezer (l)	153 / 29	153 / 29	153 / 29	
Sistema di riscaldamento	Truma Combi 6	Truma Combi 6	Truma Combi 6	
Volume acque chiare (l) ⁵²⁾	150	150	150	
Volume acque grigie (l)	140	140	140	
Capacità delle batterie (Ah)	80	80	80	
Prese 230 V / 12 V / USB	4 / 1 / 2	4 / 1 / 2	4 / 0 / 1	
Cod. art.	111150	111160	111560	

* optional maggiorazione della portata

** in combinazione con dotazioni speciali

*** altezza interna sotto il letto basculante centrale

²⁾ Per larghezza totale del veicolo si intende la distanza misurata da parete esterna a parete esterna (passaruota laterali su Fiat Ducato / Mercedes-Benz Sprinter ca.: + 70 mm)



Modelli Fiat Ducato con cambio automatico a 8 marce di serie



Prima di firmare il contratto, leggere attentamente le avvertenze legali relative ai dati sulla massa alle pagg. 3-6!



In alternativa è possibile scansionare il codice QR per leggere tutte le informazioni importanti riguardo alle masse!

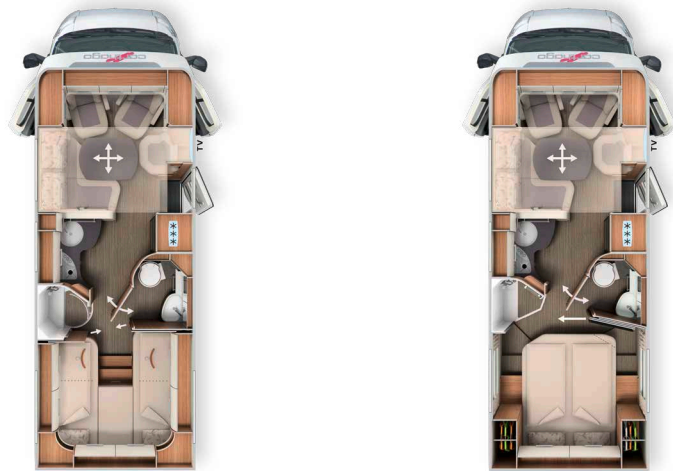

	T 149 RB-LE comfort 4.2 t		T 150 RB-QB comfort 4.2 t	
	Fiat Ducato	Mercedes-Benz Sprinter	Fiat Ducato	Mercedes-Benz Sprinter
Cambio	Cambio automatico a 8 marce	Cambio manuale a 6 marce	Cambio automatico a 8 marce	Cambio manuale a 6 marce
Telaio di serie	Telaio ribassato AL-KO heavy	Telaio ribassato AL-KO 415 CDI	Telaio ribassato AL-KO heavy	Telaio ribassato AL-KO 415 CDI
Motorizzazione base	Diesel 2,2 l (180 CV / 132 kW)	Diesel 2,0 l (150 CV / 110 kW)	Diesel 2,2 l (180 CV / 132 kW)	Diesel 2,0 l (150 CV / 110 kW)
Lunghezza / Larghezza / Altezza (mm) ^{1) 2) 3)}	7.345 / 2.270 / 2.920	7.500 / 2.270 / 2.950	7.430 / 2.270 / 2.920	7.590 / 2.270 / 2.950
Passo (mm)	4.143	4.243	4.143	4.243
Altezza doppio pavimento / vano cantina nel doppio pavimento (mm)	220 / 460	220 / 460	220 / 460	220 / 460
Altezza interna nell'abitacolo (mm)	1.980 / 1.840***	1.980 / 1.840***	1.980 / 1.840***	1.980 / 1.840***
Altezza interna garage posteriore (mm)	1.200	1.200	1.120 / 1.240**	1.120 / 1.240**
Larghezza / altezza porta garage posteriore lato passeggero (mm)	1.050 x 1.140	1.050 x 1.140	1.050 x 1.100	1.050 x 1.100
Larghezza / altezza porta garage posteriore lato guida (mm)	1.050 x 1.140	1.050 x 1.140	1.050 x 1.100	1.050 x 1.100
Massa massima tecn. ammissibile (kg) ⁹⁾	4.250 / 4.500*	4.200 / 4.500*	4.250 / 4.500*	4.200 / 4.500*
Massa in ordine di marcia (kg) ⁶⁾	3.183	3.107	3.173	3.107
Massa stabilita dal costruttore per la dotazione opzionale di serie (kg) ⁷⁾	692	716	701	717
Massa trainabile max. (kg) ¹⁰⁾	2.000	2.000	2.000	2.000
Numero max. posti a sedere in viaggio con cintura a 3 punti di serie / opzionali ⁵⁾	4	4	4	4
Posti letto di serie / opzionali	2 / 4	2 / 4	2 / 4	2 / 4
Dimensioni letto posteriore (mm)	2.000 / 1.900 x 850	2.000 / 1.900 x 850	1.950 x 1.450	1.950 x 1.450
Dimensioni letto basculante centrale opzionale (mm)	1.890 / 1.700 x 1.100	1.890 / 1.700 x 1.100	1.890 / 1.700 x 1.100	1.890 / 1.700 x 1.100
Dimensioni trasformazione letto gruppo sedute** (mm)	1.920 x 1.125 / 650	1.920 x 1.125 / 650	1.920 x 1.125 / 650	1.920 x 1.125 / 650
Volume frigorifero / di cui vano freezer (l)	153 / 29	153 / 29	153 / 29	153 / 29
Sistema di riscaldamento	Truma Combi 6	Truma Combi 6	Truma Combi 6	Truma Combi 6
Volume acque chiare (l) ⁵²⁾	150	150	150	150
Volume acque grigie (l)	140	140	140	140
Capacità delle batterie (Ah)	80	80	80	80
Prese 230 V / 12 V / USB	4 / 1 / 2	4 / 0 / 1	4 / 1 / 2	4 / 0 / 1
Cod. art.	111172	111572	111182	111582

* optional maggiorazione della portata

** in combinazione con dotazioni speciali

*** altezza interna sotto il letto basculante centrale

²⁾ Per larghezza totale del veicolo si intende la distanza misurata da parete esterna a parete esterna (passaruota laterali su Fiat Ducato / Mercedes-Benz Sprinter ca.: + 70 mm)

Cod. art.		216041	216038	216046	216039
Pacchetto di base Plus	Peso	lightweight 3.5 t		comfort 4.2 t	
		Fiat	Mercedes	Fiat	Mercedes
	kg	EUR	EUR	EUR	EUR
Opzioni telaio					
Borchie		-	85	-	85
Borchie Carthago		85	-	85	-
Skid plate nera		95	-	95	-
Fendinebbia con luce di svolta		260	-	260	-
Cornice dei fari in colore nero		65	-	65	-
Climatizzatore semiautomatico Tempmatik ³³⁾		-	3.120	-	3.120
Cruise Control		Di serie	555	Di serie	555
Booster di ricarica ⁴⁷⁾		220	220	220	220
Asse anteriore con maggiore capacità di carico		-	505	-	505
Serbatoio carburante da 92 litri		-	-	-	495
Serbatoio carburante da 90 litri		-	-	125	-
Volante in pelle con tasti multifunzione opzionali (con cambio manuale, incl. leva del cambio in pelle)		-	465	-	465
Strumento combinato con display a colori		-	585	-	585
Sensore pioggia		-	240	-	240
Freno di stazionamento elettrico		-	585	-	585
Vetro termoisolante con banda filtrante sul parabrezza		-	350	-	350
Sistema di oscuramento cabina: tendina plissettata su parabrezza e finestrini ⁵⁰⁾		760	760	760	760
Sedili comfort in cabina con regolazione di inclinazione e altezza (davanti/dietro)		595	595	595	595
Predisposizione radio con antenna sul tetto con DAB+, altoparlanti (4x) ^{54) 88)}		465	465	465	465
Radio/Moniceiver Pioneer 6,8" con DAB+ ⁸⁰⁾		670	-	670	-
Sistema multimediale MBUX 10,2" con navigatore e DAB+ ⁵¹⁾		-	4.605	-	4.605
Sistema di riconoscimento segnaletica stradale		-	445	-	445
Opzioni cellula					
Oblò Midi-Heki con faretto LED sopra il gruppo sedute a L		710	710	710	710
Grande porta del garage per scooter sul lato guida		595	595	595	595
Porta della cellula XL "premium two 2.0" (larghezza 63 cm) con doppia chiusura, tenda e zanzariera avvolgibili		545	545	545	545
Batteria agli ioni di litio da 90 Ah con sistema di monitoraggio al posto della batteria al gel da 80 Ah ¹⁰⁶⁾		915	915	-	-
Areazione toilette SOC ¹⁰⁷⁾		380	380	380	380
Set tubi flessibili acque grigie per un comodo smaltimento		-	-	125	125
Presa USB nel pensile sopra il letto posteriore		115	115	115	115
Predisposizione oblò con ventola elettrica		-	-	250	250
Predisposizione impianto fotovoltaico		-	-	250	250
Predisposizione impianto SAT		-	-	250	250
Predisposizione retrocamera (lente singola)		-	-	250	250
Prezzo complessivo delle singole opzioni		6.475	16.840	6.810	17.545
Prezzo del pacchetto		5.295	13.630	5.530	14.140
Il vostro risparmio		1.180	3.210	1.280	3.405
Peso del pacchetto in kg		29	49,5	72,5	94,5
SOVRAPPREZZO Mediacenter Pioneer 9" con navigatore, funzione di calcolo itinerari per camper, DAB+ ¹⁹⁾	1	935	-	935	-
SOVRAPPREZZO Sistema multimediale Fiat 10,1" con navigatore, funzione di calcolo itinerari per camper e DAB+ *	1	1.490	-	1.490	-

* solo in combinazione con il pacchetto telaio Plus Fiat

Cod. art.

216286

Pacchetto telaio Plus Fiat	Peso	
	kg	EUR
Volante e pomello del cambio in pelle		320
Abbellimento del cruscotto con griglie di ventilazione cromate		250
Cerchi in lega Fiat da 16 pollici per telaio f40 heavy / f35 in combinazione con cambio automatico a 8 marce		975
Volante multifunzione (con tasti per il comando a distanza della radio)		320
Climatizzatore automatico cabina ³³⁾		555
Base di ricarica induttiva per cellulare		350
Strumento combinato digitale con display a colori nel cruscotto ¹⁰⁴⁾		370
Prezzo complessivo delle singole opzioni		3.140
Prezzo del pacchetto	-7	2.975
Il vostro risparmio		165

Cod. art.

216270

Pacchetto telaio Plus Mercedes	Peso	
	kg	EUR
Cambio automatico 9G-TRONIC con funzione Hold		3.580
Variante motore 170 CV / 125 kW, Euro VI E (solo in combinazione con cambio automatico) ⁹⁹⁾		3.070
Cerchi in lega da 16 pollici (neri) con pneumatici all season ³²⁾		1.540
Climatizzatore automatico THERMOTRONIC		690
Prezzo complessivo delle singole opzioni		8.880
Prezzo del pacchetto	13	8.470
Il vostro risparmio		410

Cod. art.

216502

Kit predisposizione (solo per lightweight 3.5 t)*	Peso	
	kg	EUR
Predisposizione oblò con ventola elettrica		250
Predisposizione impianto fotovoltaico		250
Predisposizione impianto SAT		250
Predisposizione retrocamera (lente singola)		250
Prezzo complessivo delle singole opzioni		1.000
Prezzo del pacchetto	4,5	770
Il vostro risparmio		230

* Raccomandato, per i modelli comfort 4.2 t già compreso nel pacchetto di base Plus

Cod. art.

212325

Pacchetto assistenza alla guida Mercedes-Benz* ⁵⁰⁾	Peso	
	kg	EUR
Sistema di assistenza attivo alla regolazione della distanza DISTRONIC		✓
Assistente attivo di mantenimento corsia		✓
Assistente abbaglianti		✓
Sistema di controllo pressione pneumatici		✓
Prezzo del pacchetto	0	1.325

* Solo in combinazione con il pacchetto telaio Plus. Assistente attivo alla frenata e sistema di rilevamento attivo della stanchezza del conducente già compresi nella dotazione di serie

Cod. art.		212029	212031	212028	212030
Pacchetto multimedia	Peso	141 KB-LE, 143 KB-LE	145 RB-LE	148 KB-LE H	148 KB-LE, 149 RB-LE, 150 RB-LE
	kg	EUR	EUR	EUR	EUR
Sistema di retrocamera con lente singola ¹⁰⁰⁾		1.180	1.180	1.180	1.180
Supporto a parete TV 32", ruotabile di 180° nella zona d'ingresso		-	485	-	-
Sistema di estrazione TV 24" nella panca laterale ³⁶⁾		-	-	-	730
Sistema di estrazione TV 32" nella panca laterale		-	-	730	-
Sistema di estrazione TV 24" per armadio TV del gruppo sedute		730	-	-	-
Smart TV a LED 24" ³⁹⁾		1.500	-	-	1.500
Smart TV a LED 32"		-	2.030	2.030	-
Prezzo complessivo delle singole opzioni		3.410	3.695	3.940	3.410
Prezzo del pacchetto		2.350	2.865	2.865	2.350
Il vostro risparmio		1.060	830	1.075	1.060
Peso del pacchetto in kg		16	13	10,5	12
SOVRAPPREZZO 143 KB-LE: armadio TV di design con Smart TV a LED 32" al posto di 24" ³⁹⁾	5,5	865	-	-	-
SOVRAPPREZZO Retrocamera con doppia lente e shutter al posto della lente singola ¹⁰⁰⁾	1	710	710	710	710
SOVRAPPREZZO Impianto SAT Teleco Flatsat Classic 85 con slot C1 ^{12) 23)}	15	3.045	3.045	3.045	3.045

Cod. art.				210730
Pacchetto cucina / caffè	Peso			
	kg			EUR
Inverter 12 V/230 V, 1.800 watt, con circuito di priorità di rete* ¹⁰³⁾				2.000
Macchina da caffè a capsule con set di collegamento e sistema di estrazione				330
Prezzo complessivo delle singole opzioni				2.330
Prezzo del pacchetto			11	1.980
Il vostro risparmio				350

*Solo in combinazione con la seconda batteria della cellula (al gel) o la batteria al litio

Cod. art.				810632
Pacchetto comfort abitativo (modelli 143 KB-LE, 145 RB-LE) Di serie sui modelli comfort	Peso			
	kg			EUR
Gradino di accesso lightweight estraibile con estensione della superficie di sdraio				✓
Coprilavello multifunzione con attacco a parete aggiuntivo per estendere la superficie di lavoro				✓
Ripiano per scaffale sotto i letti singoli longitudinali				✓
Prezzo del pacchetto			6	670

Cod. art.		210580	210584	210586
Pacchetto TV zona notte	Peso	141 KB-LE, 143 KB-LE, 148 KB-LE, 148 KB-LE H, 149 RB-LE	150 RB-QB	145 RB-LE comfort 4.2 t *
	kg	EUR	EUR	EUR
Armadio TV nella zona notte con speciale sistema di estrazione TV ³⁶⁾		945	-	-
Smart TV a LED 24" nella zona notte ^{23) 39)}		1.275	-	-
Smart TV a LED 24" nella zona notte incl. supporto TV orientabile		-	-	1.980
Collegamento TV aggiuntivo nella zona notte		-	-	350
Predisposizione collegamento TV incl. set di cavi nella cornice a soffitto e copertura diffusore ³⁶⁾		-	300	-
Smart TV a LED 24" nella zona notte incl. supporto TV, interruttore a contatto ^{23) 39) 86)}		-	2.000	-
Prezzo complessivo delle singole opzioni		2.220	2.300	2.330
Prezzo del pacchetto		1.685	1.590	1.540
Il vostro risparmio		535	710	790
Peso del pacchetto in kg		12,5	6,5	n.a.
SOVRAPPREZZO Impianto SAT Teleco Flatsat Easy Skew Smart 90 / Twin LNB per seconda TV ^{12) 23)}	16,5	3.230	3.230	3.230

* disponibile da aprile 2025

Cod. art.		€ incl. 22 % IVA	kg	T 143 KB-LE lightweight 3.5 t	T 143 KB-LE comfort 4.2 t	T 145 RB-LE lightweight 3.5 t	T 145 RB-LE comfort 4.2 t	T 148 KB-LE comfort 4.2 t	T 148 KB-LE H comfort 4.2 t	T 149 RB-LE comfort 4.2 t	T 150 RB-QB comfort 4.2 t
Telaio Fiat Ducato											
310051	Motore 140 CV / 103 kW, Euro 6e, f35 light, cambio automatico a 8 marce ⁶⁷⁾ ⁶⁸⁾	Di serie	-	X	-	X	-	-	-	-	-
310071	Motore 180 CV / 132 kW, Euro VIe, f40 heavy, cambio automatico a 8 marce ¹⁰⁾ ⁶⁷⁾	Di serie	-	-	X	-	X	X	X	X	X
311810	Ammortizzatori rinforzati sull'asse anteriore per un comfort di guida ottimizzato ⁵⁷⁾	640	-	O	O	O	O	O	O	O	O
311815	Ammortizzatori AL-KO "ACS" High Performance sull'asse anteriore ⁵⁷⁾	1.530	-	O	O	O	O	O	O	O	O
310467	Maggiorazione della portata da 4.250 kg a 4.500 kg per Fiat Ducato f40 heavy	350	-	-	O	-	O	O	O	O	O
331615	Fari anteriori Full LED Fiat ⁴⁴⁾	1.385	-	O	O	O	O	O	O	O	O
331614	Fendinebbia con luce di svolta	260	2	●	●	●	●	●	●	●	●
210338	Sistema multimediale Fiat 10,1" con navigatore, funzione di calcolo itinerari per camper e DAB+ ⁵¹⁾	1.490	1	O	O	O	O	O	O	O	O
310605	Serbatoio carburante da 90 l	125	23	O	●	O	●	●	●	●	●
Telaio Mercedes-Benz Sprinter											
310467	Maggiorazione della portata da 4.200 kg a 4.500 kg	350	-	-	O	-	O	-	O	O	O
331612	Fari LED High Performance	2.615	2	O	O	O	O	-	O	O	O
331613	Fendinebbia con luce di svolta	415	-	O	O	O	O	-	O	O	O
310611	Volume serbatoio carburante 92 l	495	24,5	O	●	O	●	-	●	●	●
410282	Colore esterno cabina metallizzato: nero ossidiana	1.645	-	O	O	O	O	-	O	O	O
Altre opzioni telaio											
311400	Gancio traino amovibile	1.950	38	O	O	O	O	O	O	O	O
311430	Gancio traino amovibile in combinazione con garage per scooter/Pedelec	2.350	41	-	-	-	-	-	-	-	O
311300	Piedini di stazionamento posteriori a manovella per stabilizzare il veicolo da fermo	455	10	O	O	O	O	O	O	O	O
Esterno cellula											
410122	Chiusura centralizzata per porta della cellula XL "premium two 2.0"	360	0,5	O	O	O	O	O	O	O	O
410500	Veranda a tetto con cassetta in alluminio, telo grigio, lunghezza: 3,5 m	1.675	35	O	-	O	-	-	-	-	-
410520	Veranda a tetto con cassetta in alluminio, telo grigio, lunghezza: 4,0 m	1.795	39	O	O	O	O	O	O	O	O
410560	Veranda a tetto con cassetta in alluminio, telo grigio, lunghezza: 4,5 m	1.920	42,5	-	-	-	-	O	O	O	O
410114	Garage per scooter/Pedelec brevettato, altezza di carico fino a 124 cm ⁴²⁾ ⁶⁶⁾	605	11	-	-	-	-	-	-	-	O
410925	Sistema di carico e trasporto per 2 Pedelec/e-bike ⁷¹⁾	750	28,5	-	-	-	-	-	-	-	O
410270	Vano di stivaggio nel doppio pavimento ribassato con accesso esterno dietro la porta della cellula	925	8,5	O	X	O	X	X	X	X	X
410760T	Oblò a tetto "skyview" con rivestimento interno di design sopra la cabina di guida ⁶⁰⁾	1.415	18	O	O	O	O	O	O	O	O
410850	Oblò con ventola elettrica sopra la zona cucina ²²⁾	535	2,5	O	O	O	O	O	O	O	O
Impianto elettrico											
510020	Seconda batteria della cellula al gel da 80 Ah nella centrale batterie del veicolo	555	26	-	O	-	O	O	O	O	O
510056	Batteria agli ioni di litio da 90 Ah con sistema di monitoraggio al posto della batteria al gel da 80 Ah ¹⁰⁶⁾	915	-14,5	●	O	●	O	O	O	O	O
510057	Batteria agli ioni di litio da 150 Ah con sistema di monitoraggio e touch display sep. (sostituisce la batteria agli ioni di litio da 90 Ah)	1.560	5	O	-	O	-	-	-	-	-
510053	Batteria agli ioni di litio da 150 Ah con sistema di monitoraggio e touch display sep. ⁵⁵⁾	2.475	-9,5	-	O	-	O	O	O	O	O
510081	Impianto fotovoltaico: 2 x 110 watt ¹²⁾	2.045	16,5	O	O	O	O	O	O	O	O
510180	Inverter 12 V/230 V, 1.800 W con circuito di priorità di rete ¹⁰³⁾ ¹¹⁰⁾	2.000	8	●	●	●	●	●	●	●	●
510255	Pacchetto prese con prese aggiuntive (3 x 230 V, 2 x USB) ⁴⁵⁾	505	2,5	O	O	O	O	O	O	O	O
510201	Impianto d'allarme Carthago Security ³⁵⁾	1.460	3	O	O	O	O	O	O	O	O

Cod. art.		€ incl. 22 % IVA	kg	T 143 KB-LE lightweight 3.5 t	T 143 KB-LE comfort 4.2 t	T 145 RB-LE lightweight 3.5 t	T 145 RB-LE comfort 4.2 t	T 148 KB-LE comfort 4.2 t	T 148 KB-LEH comfort 4.2 t	T 149 RB-LE comfort 4.2 t	T 150 RB-QB comfort 4.2 t
Gas Acqua Altro											
610020	Truma DuoControl CS ⁷³⁾	455	3	○	○	○	○	○	○	○	○
610021	Filtro gas per Truma DuoControl CS (raccomandato) ⁹⁵⁾	230	0,5	○	○	○	○	○	○	○	○
610045	Sistema di estrazione bombole comfort (solo in combinazione con Truma DuoControl CS)	670	6	○	○	-	-	-	-	-	-
610140	Doccia esterna calda/fredda nel garage per scooter sul lato passeggero	360	2,5	○	○	○	○	○	○	○	○
610480	Upgrade garage per scooter con feltro agugliato, reti portabagagli	360	4,5	○	○	○	○	○	○	○	○
610500	Rivestimento in alluminio gofrato per garage per scooter ⁶⁶⁾	185	11	○	○	○	○	○	○	○	○
Cucina Elettrodomestici											
550081	Frigorifero combinato Tec-Tower da 153 l con forno a gas sep. ⁷⁵⁾	905	16,5	-	-	-	-	○	-	○	○
550067	Forno a gas con funzione grill nel mobile base della cucina ³⁷⁾	1.090	8,5	○	○	○	○	○	○	○	○
550287	Macchina da caffè a capsule con set di collegamento e sistema di estrazione	330	3	●	●	●	●	●	●	●	●
Riscaldamento Climatizzazione											
650040	Truma Combi 6E (resistenza elettrica aggiuntiva 2 x 900 watt / 230 V) ⁶³⁾	760	1	○	○	○	○	○	○	○	○
650230	Riscaldamento ad acqua calda Alde, funzionamento a 230 V o a gas, con booster nella cabina ^{63) 113)}	3.490	56	-	-	-	-	○	-	○	○
650240	Scambiatore di calore Alde (utilizzo del calore del motore) ^{65) 113)}	1.210	9,5	-	-	-	-	○	-	○	○
Multimedia											
710029	Mediacenter Pioneer 9" con navigatore, funzione di calcolo itinerari per camper, DAB+ (Fiat Ducato) ¹⁹⁾	1.600	3	○	○	○	○	○	○	○	○
710200	Sistema di retrocamera con lente singola (Fiat Ducato) ⁹⁷⁾	1.180	0,5	●	●	●	●	●	●	●	●
710220	Sistema di retrocamera con doppia lente e shutter ^{97) 100)}	1.890	1	○	○	○	○	○	○	○	○
710501	Supporto a parete per TV 32", ruotabile di 180° nella zona d'ingresso ³⁶⁾	485	4,5	-	-	●	●	-	-	-	-
710502	Sistema di estrazione TV 24" nella panca laterale ³⁶⁾	730	7	-	-	-	-	●	-	●	●
710503	Sistema di estrazione TV 32" nella panca laterale ³⁶⁾	730	2	-	-	-	-	-	●	-	-
710506	Sistema di estrazione TV 24" per armadio TV del gruppo sedute ³⁶⁾	730	11	●	●	-	-	-	-	-	-
710547	Smart TV a LED 24" per sistema di estrazione TV / supporto TV ³⁹⁾	1.500	5	●	●	-	-	●	-	●	●
710548	Smart TV a LED 32" per sistema di estrazione TV ³⁹⁾	2.030	8	-	-	●	●	-	●	-	-
710481	Armadio TV nella zona notte con sistema di estrazione TV e set di collegamento ³⁶⁾	945	8,5	●	●	-	-	●	●	●	-
910460	Collegamento TV aggiuntivo nella zona notte ^{25) 36)}	350	1,5	●	●	●	●	●	●	●	-
710477	Predisposizione collegamento TV nella zona notte con set di cavi e copertura diffusore	300	1	-	-	-	-	-	-	-	●
710474	Smart TV a LED 24" nella zona notte con supporto TV orientabile (disponibile da aprile 2025)	1.980	n.a.	-	-	-	●	-	-	-	-
710472	Smart TV a LED 24" nella zona notte, armadio TV o parete posteriore del bagno ^{23) 25) 39) 87)}	1.275	4	●	●	-	-	●	●	●	-
710478	Smart TV a LED 24" nella zona notte con supporto TV, interruttore a contatto alimentazione, segnale TV ^{23) 39) 86)}	2.000	5,5	-	-	-	-	-	-	-	●
Impianti SAT											
750041	Impianto SAT Teleco Flatsat Classic 85 con slot CI ^{12) 23)}	3.540	15	○	○	○	○	○	○	○	○
750046	Impianto SAT Teleco Flatsat Easy Skew Smart 90 / Twin LNB per seconda TV ^{12) 23)}	3.910	16,5	○	○	○	○	○	○	○	○

Cod. art.		€ incl. 22 % IVA	kg	T 143 KB-LE lightweight 3.5 t	T 143 KB-LE comfort 4.2 t	T 145 RB-LE lightweight 3.5 t	T 145 RB-LE comfort 4.2 t	T 148 KB-LE comfort 4.2 t	T 148 KB-LEH comfort 4.2 t	T 149 RB-LE comfort 4.2 t	T 150 RB-QB comfort 4.2 t
Interni											
810027	Stile casablanca 1 ⁷⁷⁾	710	-	-	-	-	-	○	○	○	○
810030	Stile nuovo	710	-	○	○	○	○	-	-	-	-
810100	Pavimento in moquette per il soggiorno	380	7,5	○	○	○	○	○	○	○	○
810120	Pavimento in moquette per la zona cabina di guida	195	2	○	○	○	○	○	○	○	○
810460	Letto basculante elettrico, centrale, sopra il gruppo sedute, con oblò nel cupolino per semintegrale ^{38) 60)}	2.350	59	-	-	○	○	○	○	○	○
810580	Gruppo sedute trasformabile in letto ⁶⁹⁾	605	7,5	○	○	○	○	○	○	○	○
810610	Massiccia porta scorrevole in legno davanti alla zona notte	425	5,5	-	-	○	X	X	-	X	-
810726	Pedana doccia impermeabile in design coordinato al pavimento dell'abitacolo	240	3,5	○	○	-	-	○	○	-	-
Dotazioni speciali per la riduzione del peso											
810900	Ripiani aperti al posto dei pensili perimetrali nella zona posteriore (per ridurre il peso)	65	-14	○	-	○	-	-	-	-	-
810260	Letto posteriore con sistema di ammortizzazione Carawinx al posto della rete a doghe	585	-2	○	○	○	○	○	○	○	○
Tappezzeria zona giorno											
850600	Barcelona 23 - combinazione tessuto-Antara ¹¹²⁾	Di serie	-	X	X	X	X	X	X	X	X
850610	Venezia - combinazione tessuto-Antara ¹¹²⁾	Di serie	-	X	X	X	X	X	X	X	X
850620	Cambridge 25 - combinazione tessuto-Antara ¹¹²⁾	Di serie	-	X	X	X	X	X	X	X	X
850304	London 25 - combinazione tessuto	Di serie	-	X	X	X	X	X	X	X	X
850314	Paris - combinazione tessuto	435	-	○	○	○	○	○	○	○	○
850640	Davos - combinazione similpelle-tessuto	435	1	○	○	○	○	○	○	○	○
850710	Pelle parziale avorio - combinazione pelle-tessuto	1.530	2	○	○	○	○	○	○	○	○
850720	Pelle parziale Macchiato 23 - combinazione pelle-tessuto ¹¹²⁾	1.530	2	○	○	○	○	○	○	○	○
850690	Pelle avorio	3.775	3	○	○	○	○	○	○	○	○
850730	Pelle Sand ¹¹²⁾ *	3.775	3	○	○	-	-	○	○	○	○
850740	Pelle Macchiato	3.775	3	○	○	○	○	○	○	○	○
850501	Corredo letto e set decorativo: cuscini decorativi, copriletto, set lenzuola con angoli ²⁶⁾	425	3,5	○	○	○	○	○	○	○	○

* non disponibile in combinazione con lo stile casablanca 1

Il fascino della classe Premium Carthago:

eleganza, comfort e originalità

Design esterno esclusivo:



- Moderno retro stile bus in VTR
- Luci posteriori Carthago con indicatori di direzione dinamici a LED

Piante all'insegna del comfort:



- Gruppo sedute a L con tavolo rettangolare
- Colonna dispensa estraibile
- Vano spogliatoio separabile

Vano cantina nel doppio pavimento riscaldato con enorme capacità:



- Altezza utile fino a 70 cm
- Accesso esterno tramite diversi grandi sportelli. Comodo accesso interno tramite coperchio della panca del gruppo sedute a L, panca laterale apribile e grandi botole nel pavimento dell'abitacolo
- Ampio vano di carico passante centrale (altezza interna 22 cm) con vano cantina ribassato (altezza utile 46 cm), comodamente caricabile anche attraverso la porta della cellula XL tramite una grande botola a pavimento apribile nella zona giorno
- Doppio pavimento interamente riscaldato con funzione di accumulatore di calore
- Concetto di stivaggio ampliato nell'abitacolo con pensili perimetrali in cabina e nella zona notte (modelli con letto queen size: pensili sopra il letto)

Autonomia sopra la media:



- 170 l acque chiare, 140 l acque grigie, 2 batterie da 80 Ah

Carrozzeria Carthago della classe Premium Liner:



- Giunzione della carrozzeria molto resistente con longheroni portanti (tetto-parete / pavimento-parete)
- Cellula priva di legno con nucleo isolante in espanso rigido RTM idrorepellente
- Pareti interne e tetto interno in alluminio per la protezione antifulmine
- Rivestimento in microfibra sulle pareti

Veicolo base

Fiat Ducato con telaio ribassato AL-KO speciale Carthago

- Motore: Diesel 2,2 l Multijet 3 con AdBlue (19 l), 180 CV / 132 kW, 4 cilindri, 350 Nm, Euro VIe, trazione anteriore
- Serbatoio carburante da 90 l
- **Cambio automatico a 8 marce di serie**
- Sistema Start & Stop
- Assistente vento laterale, Cruise Control, ABS, ESP, ASR, immobilizzatore elettronico, Hillholder, Hill Descent Control, Traction Plus, controllo stabilità per rimorchi, sistema anticollisione⁶⁵
- Climatizzatore manuale
- Airbag conducente / passeggero¹¹
- Portabevande
- Luci diurne integrate nei fari
- Borchie con scritta Carthago
- Paraspruzzi sull'asse posteriore
- Kit emergenza Fix & Go
- Cerchi in acciaio da 16 pollici
- Pneumatici all season (M+S)

Mercedes-Benz Sprinter con telaio ribassato AL-KO speciale Carthago light

- Motore: Diesel 2,0 l con AdBlue (22 l), 150 CV / 110 kW, 4 cilindri, 330 Nm, Euro VI E, cambio a 6 marce, trazione anteriore
- Cerchi in acciaio da 16 pollici
- Serbatoio carburante da 65 l
- Keyless Start con tasto Start/Stop
- Assistente vento laterale, assistenza alla partenza in salita, ABS, ASR, EBV, ESP
- Assistente attivo alla frenata e sistema di rilevamento attivo della stanchezza del conducente
- Assistente di mantenimento corsia con segnale acustico
- Portabevande lato guida e passeggero, vano portaoggetti lato passeggero
- Coperchio ribaltabile per cassetto portaoggetti
- Controllo automatico luci di marcia
- Sistema chiamata d'emergenza Mercedes-Benz, assistenza in caso di panne
- Batteria AGM 12 V / 92 Ah
- Predisposizione (set di cavi) per chiusura centralizzata porta della cellula
- Riscaldamento ad aria calda elettrico aggiuntivo in cabina
- Pneumatici all season (M+S)

Carrozzeria della classe Premium Liner

- 10 anni di garanzia di impermeabilità
- Struttura della carrozzeria priva di legno con rivestimento del tetto e del pavimento in VTR
- Giunzione tetto-pareti con arrotondamento del tetto e longheroni
- Guide laterali sul tetto con deviazione acqua piovana
- Pareti laterali e parete posteriore con parte esterna e interna in alluminio
- Nucleo isolante in espanso rigido RTM nel tetto, pavimento e parete laterale
- Giunzione pavimento-pareti laterali tramite longheroni in alluminio incollati su tutta la superficie con barriera antifreddo aggiuntiva
- Spessore totale pareti e tetto 38 mm
- Carrozzeria con protezione antifulmine / gabbia di Faraday certificata
- Sportelli esterni nel materiale originale delle pareti laterali "Carthago Isoplus"
- Guarnizione sugli sportelli all'interno e all'esterno, guarnizione esterna come protezione antispruzzi
- Sportelli esterni e porta della cellula con cerniere integrate
- Bandelle laterali segmentate in profilato di alluminio
- Retro stile bus in VTR con doppio isolamento, paraurti separato
- Luci posteriori Carthago con indicatori di direzione dinamici a LED
- Finestre della cellula Seitz S4 con doppio telaio privo di ponti termici, vetri isolanti, zanzariera avvolgibile e oscurante plissettato
- Luce esterna a LED sopra la porta della cellula con profilo antigoccia
- Gradino di accesso porta della cellula elettrico con avvisatore acustico

Cabina di guida

- Cupolino per semintegrale in VTR
- Porte cabina con chiusura centralizzata e finestrini elettrici sul lato guida e passeggero
- Sedili comfort Aguti lato guida e passeggero rivestiti con lo stesso tessuto del soggiorno, girevoli, braccioli imbottiti
- Specchi esterni regolabili elettricamente e riscaldabili
- Pensili perimetrali sopra la cabina di guida
- Tendina divisoria tra cabina e abitacolo

Vano cantina nel doppio pavimento

- Altezza utile fino a 70 cm
- Vano di carico passante riscaldato e illuminato
- Accesso esterno tramite diversi grandi sportelli
- Accesso interno tramite gruppo sedute a L con rivestimento brevettato, panca laterale apribile e grandi botole a pavimento nella zona d'ingresso e della cucina
- Vano di carico passante centrale (altezza interna 22 cm) con vano cantina ribassato (altezza utile 46 cm)

Grande garage per scooter

- Garage per scooter caricabile fino a 350 kg
- Grandi porte del garage sul lato guida e passeggero
- Pavimento del garage con parte interna ed esterna in VTR, rivestimento antiscivolo
- Completamente isolato e riscaldato, a prova di gelo
- Sistema di ancoraggio tramite longherone in alluminio con otto occhielli

Interni

- Stile linea moderna: mobili in acacia dorata con frontali dei pensili in estetica bicolore con avorio lucido

Soggiorno

- Pareti e soffitto con rivestimento climatico in microfibra
- Gruppo sedute a L con panca laterale
- Rivestimento della parete dietro il sedile laterale effetto pelle
- Oblò panoramico Heki III sopra il gruppo sedute con faretto LED
- Tavolo del soggiorno ruotabile di 360° e scorrevole in due sensi tramite pedale
- Scarpiera apribile con sistema di ancoraggio nella base della panca
- Imbottiture dei sedili con nucleo in espanso Premium multistrato e funzione di sostegno lombare
- Tecnologia a doppia giunzione "Durafix": parti del mobili avvitate e unite a tenone e mortasa
- Chiusura degli sportelli ammortizzata
- Tendina decorativa amovibile, sistema a pacchetto regolabile verticalmente e fissabile

Cucina

- Cucina angolare comfort con piano di lavoro rialzato come separazione visiva degli spazi e superficie di lavoro aggiuntiva
- Piano di lavoro della cucina con decorazione Savannah e bordo antigoccia in Corian
- Striscia LED sotto il bordo del piano di lavoro
- Cassetti della cucina con cuscini a rulli "easy glide" e chiusura Softclose
- Contenitore per rifiuti in vano igienicamente separato
- Cassetto separato per le posate con portaposate, portabottiglie
- Piano cottura a 3 fuochi con copertura in vetro divisa che funge da ulteriore superficie di appoggio, robusta griglia in ghisa e base in vetro facile da pulire
- Lavello rotondo in acciaio inox incassato nel piano di lavoro, con coprilavello multifunzione con attacco a parete per estendere la superficie di lavoro
- Rubinetto di design in metallo con doccetta estraibile
- Pannello paraschizzi in vetro decorato Crema
- Grande frigorifero con apertura su entrambi i lati, vano freezer separato, ricerca automatica della fonte di energia 12 V/230 V/gas
- Colonna dispensa estraibile
- Oblò con ventola elettrica sopra la zona cucina

Bagno e vano spogliatoio

Vano spogliatoio e divisorio

- Vano spogliatoio con porta divisoria chiudibile a chiave verso il soggiorno
- Massiccia porta scorrevole in legno davanti alla zona notte (modello 4.9 LE)
- Parete TV estraibile e divisorio davanti alla zona notte (modello 5.0 QB)

Bagno spazioso con zona doccia separata

- Ingresso doccia a filo pavimento "one level"
- Portasalviette sopra la doccia circolare
- Pedana doccia impermeabile in design coordinato al pavimento dell'abitacolo
- Doccetta regolabile in altezza su asta cromata
- Oblò a tetto nel vano doccia
- Oblò Mini-Heki nella zona lavandino
- Mobile sottolavabo con porta carta igienica, armadietto a specchio
- Porta del bagno spazioso con triplice funzione (porta doppia zona lavandino-zona toilette e divisorio verso il soggiorno)

Zona notte

Letti fissi posteriori

- Sistema letto a punti elastici Carawinx raccomandato dai medici, riscaldato e ventilato dal basso
- Materasso in schiuma fredda a 7 zone di alta qualità
- Oblò Mini-Heki
- Zona della testa sollevabile

Letti singoli longitudinali

- Gradino di accesso comfort estraibile con vano di stivaggio aggiuntivo ed estensione della superficie di sdraio
- Ripiani di design vicino ai pensili della zona notte
- Armadi guardaroba sotto i letti incassati nel vano cantina nel doppio pavimento, con funzione di sollevamento e materasso diviso
- Pensili perimetrali

Impianti di bordo

Acqua

- Serbatoi acque chiare e acque grigie nel vano cantina nel doppio pavimento riscaldato, apertura per la pulizia tramite botola nel pavimento dell'abitacolo o garage per scooter (a seconda del modello)
- Centrale di scarico acqua nel vano cantina nel doppio pavimento centrale
- Impianto idrico con pompa a pressostato a bassa manutenzione
- Set tubi flessibili acque grigie per un comodo smaltimento

Gas

- Vano bombole esterno posizionato in basso
- Alloggiamento per 2 bombole di gas da 11 kg
- Rubinetti di chiusura del gas nella zona cucina

Impianto elettrico

- Centralina elettrica nel garage per scooter con caricabatteria, fusibili, interruttore salvavita, sistema di carica automatica da 16 A con spegnimento automatico in caso di bassa tensione
- Centrale batterie nel doppio pavimento, riscaldata, 2 batterie al gel da 80 Ah, accesso da vano di stivaggio nel doppio pavimento lato passeggero, staccabatterie
- Pannello comandi digitale Truma CP+ per il riscaldamento ad aria calda, dietro il pannello tecnico sopra la porta d'ingresso
- Presa 230 V nella zona d'ingresso, in cucina, in bagno e nel garage per scooter
- Presa 12 V in cabina
- Presa USB in cabina (2x)

Innovativo concetto di illuminazione

- Sistema di illuminazione con numerosi faretto LED a dimmerazione continua in cabina, in soggiorno e nel vano spogliatoio
- Cornici a soffitto con ulteriori faretto LED e illuminazione a LED indiretta
- Luce mirata a LED con retroilluminazione nella zona d'ingresso

Impianto di riscaldamento

- Bocchette dell'aria calda nell'abitacolo, nel vano cantina nel doppio pavimento, nel garage per scooter e all'ingresso della cellula
- Effetto riscaldamento a pavimento grazie al vano cantina nel doppio pavimento riscaldato con accumulatore di calore



Modelli Fiat: Motore 180 CV con cambio automatico a 8 marce di serie



Prima di firmare il contratto, leggere attentamente le avvertenze legali relative ai dati sulla massa alle pagg. 3-6!



In alternativa è possibile scansionare il codice QR per leggere tutte le informazioni importanti riguardo alle masse!

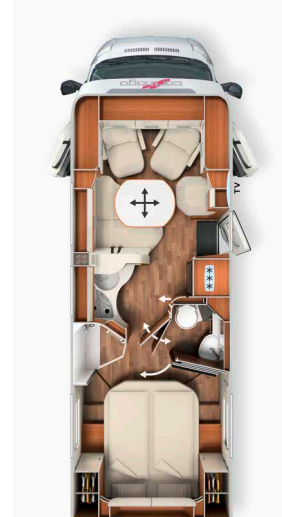
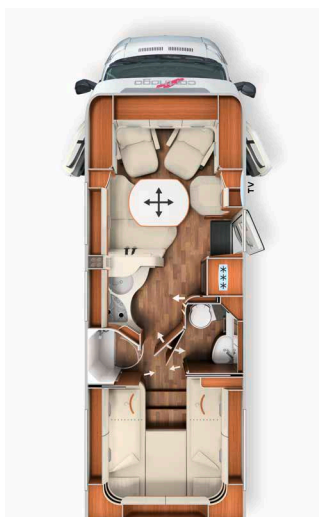

	T 4.9 LE		T 5.0 QB
	Fiat Ducato	Mercedes-Benz Sprinter	Fiat Ducato
Veicolo base	Fiat Ducato	Mercedes-Benz Sprinter	Fiat Ducato
Cambio	Cambio automatico a 8 marce	Cambio manuale a 6 marce	Cambio automatico a 8 marce
Telaio di serie	Telaio ribassato AL-KO 40 heavy	Telaio ribassato AL-KO 415 CDI	Telaio ribassato AL-KO 40 heavy
Motorizzazione base	Diesel 2,2 l (180 CV / 132 kW)	Diesel 2,0 l (150 CV / 110 kW)	Diesel 2,2 l (180 CV / 132 kW)
Lunghezza / Larghezza / Altezza (mm) ^{1) 2) 3)}	7.340 / 2.270 / 2.920	7.500 / 2.270 / 2.950	7.430 / 2.270 / 2.920
Passo (mm)	4.143	4.243	4.143
Altezza doppio pavimento / vano cantina nel doppio pavimento (mm)		220 / 460	220 / 460
Altezza interna nell'abitacolo (mm)		1.980	1.980
Altezza interna garage posteriore (mm)		1.200	1.120 / 1.240**
Larghezza / altezza porta garage posteriore lato passeggero (mm)		1.050 x 1.140	1.050 x 1.100
Larghezza / altezza porta garage posteriore lato guida (mm)		1.050 x 1.140	1.050 x 1.100
Massa massima tecn. ammissibile (kg) ⁹⁾	4.250 / 4.500*	4.200 / 4.500*	4.250 / 4.500*
Massa in ordine di marcia (kg) ⁶⁾	3.375	3.307	3.365
Massa max. stabilita dal costruttore per la dotazione opzionale di serie (kg) ⁷⁾	498	515	507
Massa trainabile max. (kg) ¹⁰⁾	1.800	2.000	1.800
Numero max. posti a sedere in viaggio con cintura a 3 punti di serie ⁵⁾		4	4
Posti letto (di serie / opzionali)		2 / 3	2 / 3
Dimensioni letto posteriore (mm)		2.000 / 1.900 x 850	1.950 x 1.450
Dimensioni trasformazione letto gruppo sedute (mm) ***		1.920 x 1.125 / 670	1.920 x 1.125 / 670
Volume frigorifero / di cui vano freezer (l)		153 / 29	153 / 29
Sistema di riscaldamento		Truma Combi 6	Truma Combi 6
Volume acque chiare (l) ⁵²⁾		170	170
Volume acque chiare in regime di viaggio (l)		20	20
Volume acque grigie (l)		140	140
Capacità delle batterie (Ah)		2 x 80	2 x 80
Prese 230 V / 12 V / USB		4 / 1 / 2	4 / 1 / 2
Cod. art.	131270	131470	131280

* optional con maggiorazione della portata max.

** optional garage per scooter/Pedelec

*** in combinazione con dotazioni speciali

²⁾ Per larghezza totale del veicolo si intende la distanza misurata da parete esterna a parete esterna (passaruota laterali ca.: + 70 mm).

Cod. art.		216071	216076
Pacchetto Super	Peso	Fiat	Mercedes-Benz
	kg	EUR	EUR
Opzioni telaio			
Climatizzatore semiautomatico Tempmatik ³³⁾		-	3.120
Skid plate nera		95	-
Fendinebbia con luce di svolta		260	-
Cornice dei fari in colore nero		65	-
Cruise Control		Di serie	555
Booster di ricarica ⁴⁷⁾		220	220
Serbatoio carburante da 92 litri		-	495
Asse anteriore con maggiore capacità di carico		-	505
Volante in pelle con tasti multifunzione opzionali (con cambio manuale, incl. leva del cambio in pelle)		-	465
Strumento combinato con display a colori		-	585
Sensore pioggia		-	240
Freno di stazionamento elettrico		-	585
Vetro termoisolante con banda filtrante sul parabrezza		-	350
Sedili comfort in cabina con regolazione di inclinazione e altezza (davanti/dietro)		595	595
Sistema di oscuramento cabina, tendina plissettata su finestrini e parabrezza		760	760
Piedini di stazionamento posteriori a manovella per stabilizzare il veicolo da fermo		455	455
Sistema multimediale MBUX 10,2" con navigatore e DAB+		-	4.605
Sistema di riconoscimento segnaletica stradale		-	445
Opzioni cellula			
Porta della cellula XL "premium two 2.0" (larghezza 63 cm) con doppia chiusura, tenda e zanzariera avvolgibili		545	545
Chiusura centralizzata per porte cabina e porta della cellula con funzione "coming home" ¹⁷⁾		595	595
Upgrade garage per scooter con feltro agugliato, reti portabagagli		360	360
Areazione toilette SOG tramite camino sul tetto		380	380
Truma DuoControl CS ⁷³⁾		455	455
Mobile bar di design con portabicchieri e set di bicchieri sopra la cucina		445	445
Presca USB nel pensile sopra il letto posteriore		115	115
Predisposizione impianto fotovoltaico		250	250
Predisposizione impianto SAT		250	250
Predisposizione retrocamera (lente singola)		250	250
Radio/Moniceiver Pioneer 6,8" incl. DAB+, pred. radio, antenna sul tetto, altoparlanti (4x) ^{80) 88)}		1.130	-
Sistema di retrocamera con lente singola		1.180	1.180
Prezzo complessivo delle singole opzioni		8.405	18.805
Prezzo del pacchetto		6.760	15.430
Il vostro risparmio		1.645	3.375
Peso del pacchetto in kg		58,5	100,5
SOVRAPPREZZO Mediacester Pioneer 9" con navigatore, funzione di calcolo itinerari per camper, DAB+ ¹⁹⁾	1	935	-
SOVRAPPREZZO Sistema multimediale Fiat 10,1" con navigatore, funzione di calcolo itinerari per camper e DAB+*	1	1.490	-
SOVRAPPREZZO Retrocamera con doppia lente e shutter al posto della lente singola ^{97) 100)}	1	710	-

* solo in combinazione con il pacchetto telaio Plus Fiat

Cod. art.		216286
Pacchetto telaio Plus Fiat	Peso	
	kg	EUR
Volante e pomello del cambio in pelle		320
Abbellimento del cruscotto con griglie di ventilazione cromate		250
Cerchi in lega Fiat da 16 pollici per telaio f40 heavy / f35 in combinazione con cambio automatico a 8 marce		975
Volante multifunzione (con tasti per il comando a distanza della radio)		320
Climatizzatore automatico cabina ³³⁾		555
Base di ricarica induttiva per cellulare		350
Strumento combinato digitale con display a colori nel cruscotto ¹⁰⁴⁾		370
Prezzo complessivo delle singole opzioni		3.140
Prezzo del pacchetto	-7	2.975
Il vostro risparmio		165

Cod. art. 216270

Pacchetto telaio Plus Mercedes	Peso	
	kg	EUR
Cambio automatico 9G-TRONIC incl. funzione Hold		3.580
Variante motore 170 CV / 125 kW, Euro VI E (solo in combinazione con cambio automatico) ⁹⁹⁾		3.070
Cerchi in lega da 16 pollici (neri) con pneumatici all season ³²⁾		1.540
Climatizzatore automatico THERMOTRONIC ³³⁾		690
Prezzo complessivo delle singole opzioni		8.880
Prezzo del pacchetto	13	8.470
Il vostro risparmio		410

Cod. art. 212325

Pacchetto assistenza alla guida Mercedes-Benz*⁵⁰⁾	Peso	
	kg	EUR
Sistema di assistenza attivo alla regolazione della distanza DISTRONIC		✓
Assistente attivo di mantenimento corsia		✓
Assistente abbaglianti		✓
Sistema di controllo pressione pneumatici		✓
Prezzo del pacchetto	0	1.325

* Solo in combinazione con il pacchetto telaio Plus. Assistente attivo alla frenata e sistema di rilevamento attivo della stanchezza del conducente già compresi nella dotazione di serie

Cod. art. 210730

Pacchetto cucina / caffè	Peso	
	kg	EUR
Inverter 12 V/230 V, 1.800 watt, con circuito di priorità di rete		2.000
Macchina da caffè a capsule con set di collegamento e sistema di estrazione		425
Prezzo complessivo delle singole opzioni		2.425
Prezzo del pacchetto	10	2.075
Il vostro risparmio		350

Cod. art. 210401

Pacchetto TV soggiorno	Peso	
	kg	EUR
Sistema di estrazione TV nella panca laterale ³⁶⁾		730
Smart TV a LED 24" ³⁹⁾		1.500
Prezzo complessivo delle singole opzioni		2.230
Prezzo del pacchetto	11,5	1.450
Il vostro risparmio		780
SOVRAPPREZZO Impianto SAT Teleco Flatsat Classic 85 con slot CI ^{12) 23)}		3.045

Cod. art. 210580 210584

Pacchetto TV zona notte	Modello: 4.9 LE	Modello: 5.0 QB
	EUR	EUR
Armadio TV nella zona notte con speciale sistema di estrazione TV ³⁶⁾	945	-
Smart TV a LED 24" nella zona notte ^{23) 39)}	1.275	-
Predisposizione collegamento TV con set di cavi nella cornice a soffitto e copertura diffusore ³⁶⁾	-	300
Smart TV a LED 24" nella zona notte con supporto TV, interruttore a contatto ^{23) 39) 86)}	-	2.000
Prezzo complessivo delle singole opzioni	2.220	2.300
Prezzo del pacchetto	1.685	1.590
Il vostro risparmio	535	710
Peso del pacchetto in kg	12,5	6,5
SOVRAPPREZZO Impianto SAT Teleco Flatsat Easy Skew Smart 90 / Twin LNB per seconda TV ^{12) 23)}	3.230	3.230

Cod. art.		€ incl. 22 % IVA	kg	T 4.9 LE	T 5.0 QB
Telaio Fiat Ducato					
310071	Motore 180 CV / 132 kW, Euro VIe, f40 heavy, cambio automatico a 8 marce	Di serie	-	X	X
311810	Ammortizzatore rinforzato sull'asse anteriore per un comfort di guida ottimizzato ⁵⁷⁾	640	-	○	○
311815	Ammortizzatori AL-KO "ACS" High Performance sull'asse anteriore ⁵⁷⁾	1.530	-	○	○
310467	Maggiorazione della portata da 4.250 kg a 4.500 kg	350	-	○	○
330840	AL-KO Air Premium X2, sospensioni pneumatiche sull'asse posteriore ¹³⁾	4.915	45	○	○
330880	AL-KO Air Premium X4, sospensioni pneumatiche sull'asse posteriore/anteriore ^{13) 20)}	13.320	50	○	○
331615	Fari anteriori Full LED Fiat ⁴⁴⁾	1.385	-	○	○
331614	Fendinebbia con luce di svolta	260	2	●	●
310675	Luci diurne a LED al posto delle luci diurne di serie ⁴⁴⁾	455	-	○	○
Telaio Mercedes-Benz Sprinter					
310467	Maggiorazione della portata da 4.200 kg a 4.500 kg	350	-	○	-
330841	AL-KO Air Premium X2, sospensioni pneumatiche sull'asse posteriore con modulo PSM ^{8) 13)}	7.580	45	○	-
331612	Fari LED High Performance	2.615	2	○	-
331613	Fendinebbia con luce di svolta	415	-	○	-
Altre opzioni telaio Fiat / Mercedes-Benz					
331341	Impianto piedini di stazionamento idraulici AL-KO HY4 davanti e dietro ⁴⁸⁾	8.490	70	○	○
311400	Gancio traino amovibile	1.950	38	○	○
311430	Gancio traino amovibile in combinazione con garage per scooter/Pedelec	2.350	41	-	○
Esterno cellula					
410123	Chiusura centralizzata per sportelli esterni e sportelli del garage per scooter	740	5	○	○
410160	Serratura di sicurezza aggiuntiva nella porta della cellula	380	1	○	○
410560	Veranda a tetto con cassetta in alluminio, telo grigio, lunghezza: 4,5 m	1.920	42,5	○	○
410690	Striscia LED sulla veranda a tetto	360	5	○	○
410114	Garage per scooter/Pedelec brevettato, altezza di carico fino a 124 cm ^{42) 66)}	605	11	-	○
410925	Sistema di carico e trasporto per 2 Pedelec/e-bike ⁷¹⁾	750	28,5	-	○
410760T	Oblò a tetto "skyview" con rivestimento interno di design sopra la cabina di guida	1.415	18	○	○
Impianto elettrico					
510054	Batteria agli ioni di litio da 150 Ah con sistema di monitoraggio e touch display sep. ⁵⁵⁾	2.260	-34	○	○
510055	2^ batteria agli ioni di litio da 150 Ah, per un totale di 300 Ah, con sistema di monitoraggio ⁵⁵⁾	2.475	16	○	○
510081	Impianto fotovoltaico: 2 x 110 watt ¹²⁾	2.045	16,5	○	○
510180	Inverter 12 V/230 V, 1.800 W con circuito di priorità di rete	2.000	8	●	●
510255	Pacchetto prese con prese aggiuntive (3 x 230 V, 2 x USB) ⁴⁵⁾	505	2,5	○	○
510201	Impianto d'allarme Carthago Security ³⁵⁾	1.460	3	○	○
Gas Acqua Altro					
610021	Filtro gas per Truma DuoControl CS (raccomandato) ⁹⁵⁾	230	0,5	○	○
610120	Attacco esterno gas dietro al vano di stivaggio esterno nel doppio pavimento lato passeggero	280	5	○	○
610140	Doccia esterna calda/fredda nel garage per scooter sul lato passeggero	360	2,5	○	○
610220	Toilette Thetford C 260 con inserto in ceramica e indicatore di riempimento a 3 livelli	240	5	○	○
610500	Rivestimento in alluminio goffrato per garage per scooter ⁶⁶⁾	185	11	○	○
Cucina Elettrodomestici					
550081	Frigorifero combinato Tec-Tower da 153 l con forno a gas sep. ⁷⁵⁾	905	16,5	○	○
550067	Forno a gas con funzione grill nel mobile base della cucina ³⁷⁾	1.090	8,5	○	○
550286	Macchina da caffè a capsule con set di collegamento e sistema di estrazione	425	2	●	●

Cod. art.		€ incl. 22 % IVA	kg	T 4.9 LE	T 5.0 QB
Riscaldamento Climatizzazione					
650040	Truma Combi 6E (resistenza elettrica aggiuntiva 2 x 900 watt / 230 V) ⁶³⁾	760	1	○	○
650230	Riscaldamento ad acqua calda Alde, funzionamento a 230 V o a gas, con booster nella cabina ⁶³⁾	3.490	56	○	○
650240	Scambiatore di calore Alde (utilizzo del calore del motore)	1.210	9,5	○	○
650260	Climatizzatore su tetto Truma Aventa Comfort ^{12) 14)}	2.780	31	○	○
Multimedia					
710029	Mediacenter Pioneer 9" con navigatore, funzione di calcolo itinerari per camper, DAB+ (Fiat Ducato) ¹⁹⁾	1.600	3	○	○
710220	Sistema di retrocamera con doppia lente e shutter sulla parete posteriore ¹⁰⁰⁾	1.890	1	○	○
710502	Sistema di estrazione TV nella panca laterale ³⁶⁾	730	7	●	●
710547	Smart TV a LED 24" per sistema di estrazione TV ³⁹⁾	1.500	5	●	●
910460	Collegamento TV aggiuntivo nella zona notte ^{25) 36)}	350	1,5	●	-
710481	Armadio TV nella zona notte con sistema di estrazione TV e set di collegamento ³⁶⁾	945	8,5	●	-
710477	Predisposizione collegamento TV nella zona notte con set di cavi e copertura diffusore	300	1	-	●
710472	Smart TV a LED 24" per armadio TV nella zona notte ^{23) 25) 39) 87)}	1.275	4	●	-
710478	Smart TV a LED 24" nella zona notte con supporto TV, interruttore a contatto ^{23) 39) 86)}	2.000	5,5	-	●
Impianti SAT					
750041	Impianto SAT Teleco Flatsat Classic 85 con slot CI ^{12) 23)}	3.540	15	○	○
750046	Impianto SAT Teleco Flatsat Easy Skew Smart 90 / Twin LNB per seconda TV ^{12) 23)}	3.910	16,5	○	○
Interni					
810026	Stile linea progressiva ⁷⁸⁾	895	-	○	○
810100	Pavimento in moquette per il soggiorno	380	7,5	○	○
810120	Pavimento in moquette per la zona cabina di guida	195	2	○	○
810580	Gruppo sedute trasformabile in letto ⁶⁹⁾	605	7,5	○	○
810684	Gruppo sedute con fianco a L più corto per un più ampio spazio di passaggio	330	-	○	○
Tappezzeria zona giorno					
850600	Barcelona - combinazione tessuto-Antara	Di serie	-	X	X
850610	Venezia - combinazione tessuto-Antara	Di serie	-	X	X
850640	Davos - combinazione similpelle-tessuto	435	1	○	○
850710	Pelle parziale avorio - combinazione pelle-tessuto	1.530	2	○	○
850720	Pelle parziale Macchiato - combinazione pelle-tessuto	1.530	2	○	○
850690	Pelle avorio	3.775	3	○	○
850730	Pelle Sand	3.775	3	○	○
850740	Pelle Macchiato	3.775	3	○	○
850501	Corredo letto e set decorativo: cuscini decorativi, copriletto, set lenzuola con angoli ²⁶⁾	425	3,5	○	○

Suggerimenti e altri consigli di allestimento



Truma DuoControl CS con sensore d'urto, commutazione automatica e funzione Eis-Ex

Truma DuoControl CS è un regolatore della pressione del gas di sicurezza con sensore d'urto per due bombole. Se la bombola che si sta utilizzando è vuota, l'impianto passa automaticamente alla bombola di riserva. Grazie al sensore d'urto integrato, DuoControl CS è perfetto per azionare in sicurezza le apparecchiature a gas durante il viaggio. In caso di incidente, ad esempio, il sensore d'urto reagisce anche a una bassa velocità di impatto (15-20 km/h). L'alimentazione del gas viene subito interrotta, prima che si possano verificare danni alle tubature e agli apparecchi. In breve: una funzione di sicurezza che rende tutti più tranquilli durante il viaggio.

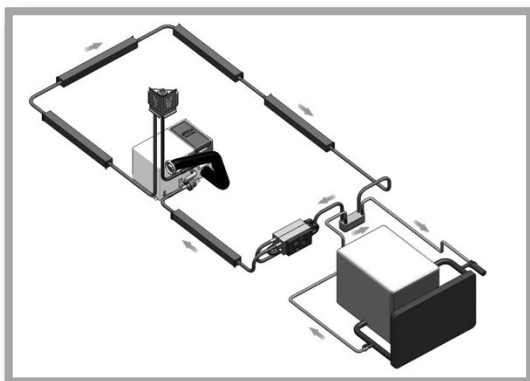

Scambiatore di calore Alde

Con lo scambiatore di calore combinato con il sistema di riscaldamento centralizzato Alde opzionale, l'impianto di raffreddamento del motore del veicolo può essere usato per riscaldare l'abitacolo. Occorre semplicemente regolare la temperatura ambiente desiderata sul termostato e avviare la pompa di ricircolo del sistema di riscaldamento.

Con una pompa di ricircolo del veicolo base, il riscaldamento può funzionare anche nella direzione inversa. In questo caso, il riscaldamento della cellula funge da preriscaldamento del motore, con il sistema di riscaldamento centralizzato che scalda il sistema di raffreddamento del motore del veicolo.



Garage per scooter/Pedelec brevettato, con estensione dell'altezza di carico fino a 124 cm in combinazione con sistema di carico e trasporto

Due vantaggi in uno nei modelli Carthago con letto queen size:

1. Grande garage per scooter/Pedelec con letto queen size ribassato e comodamente accessibile sul retro
2. Estensione dell'altezza di carico

La soluzione: grazie al sollevamento del bordo inferiore del letto e alla svasatura sul pavimento, è possibile trasportare biciclette con un manubrio alto fino a 124 cm. Il sistema di carico e trasporto consente un facile caricamento. Con la piastra di copertura aggiuntiva, il garage per scooter/Pedelec è utilizzabile anche con il pavimento completamente in piano.

Suggerimenti e altri consigli di allestimento



Dometic Waeco - Retrocamera con doppia lente e shutter sulla parete posteriore

Una doppia telecamera compatta a colori con sensore d'immagine CMOS assicura un'ottima visuale sul retro durante il viaggio e offre una serie di funzioni pratiche per la quotidianità sui camper di classe Premium. Come ad esempio l'angolo visivo di 140° diagonale per la retrocamera e l'angolo visivo di 46° per la telecamera a lungo raggio. Inoltre, questo modello è dotato di uno sportello di protezione motorizzato, un intervallo di temperatura esteso da -30 °C a 70 °C e una finestra LED separata (nessun abbagliamento durante la visione notturna). Per la retromarcia vengono in aiuto la visualizzazione delle tacche di distanza (3 linee) sul monitor e il microfono integrato nella telecamera.



Impianto d'allarme Carthago Security con sensori a ultrasuoni e rilevatore di gas

L'impianto d'allarme Carthago Security protegge al meglio da ospiti indesiderati e intrusioni in vacanza: comprende un sistema di sorveglianza degli ambienti interni tramite sensori a ultrasuoni e un interruttore per l'attivazione e la disattivazione. Per mezzo di contatti Reed vengono controllati gli sportelli del garage per scooter (lato guida e passeggero), la porta della cabina e della cellula e gli sportelli dei vani di stivaggio (lato guida e passeggero). Il cofano motore è controllato da un interruttore a contatto. La sirena, che suona in caso di allarme o allarme antipánico e può essere azionata con un trasmettitore manuale, è protetta da un'alimentazione di emergenza. Inoltre, un sensore di gas aggiuntivo rileva propano, butano e gas narcotici in modo affidabile. Altre funzioni sono il controllo della chiusura centralizzata del veicolo e un immobilizzatore a 1 via. Il sistema d'allarme si attiva o si disattiva tramite radiocomando.

- I prezzi indicati sono comprensivi di IVA del 22% prevista per legge ed escludono le spese di spedizione e trasporto
- Non tutte le dotazioni speciali possono essere montate in tutte le piante offerte. Per informazioni sull'installazione e sui dettagli tecnici del modello desiderato, rivolgersi al proprio concessionario Carthago di fiducia
- I veicoli possono essere raffigurati con dotazioni speciali soggette a sovrapprezzo
- Con riserva di modifiche ai prezzi, alla costruzione e alle dotazioni. Salvo errori. Le indicazioni relative alla fornitura, all'aspetto esteriore e alle prestazioni corrispondono ai dati disponibili al momento della stampa
- Qualora i nostri fornitori dovessero variare le denominazioni dei prodotti in corso di stagione, ci riserviamo il diritto di fornire un tipo di prodotto equivalente
- Si applica la detrazione IVA prevista per legge al momento della consegna. Tutti i prezzi sono prezzi consigliati non vincolanti franco fabbrica. In caso di adeguamento dei prezzi da parte dei nostri fornitori o dei costruttori dei veicoli base, i prezzi cambieranno di conseguenza
- Le dimensioni del materasso possono differire dalle dimensioni del letto indicate
- I prezzi degli accessori opzionali si intendono con montaggio in stabilimento (non come modifica successiva). L'ordine deve essere evaso in tempo utile prima che il veicolo entri in produzione! Per informazioni a riguardo, contattare direttamente il proprio concessionario Carthago di fiducia
- L'installazione di optional può comportare la perdita di parte dello spazio di stivaggio
- Il montaggio di impianti fotovoltaici e impianti SAT è vincolato alla presenza di spazio utile sul tetto
- Qualsiasi modifica alle condizioni di fabbrica del veicolo può compromettere la sicurezza di guida e la sicurezza stradale
- Decliniamo ogni responsabilità per qualsiasi modifica strutturale apportata al veicolo. Lo stesso vale per le modifiche apportate dal cliente alla verniciatura / al colore di parti della carrozzeria
- Ci riserviamo il diritto di variazioni strutturali e cromatiche rispetto agli arredi raffigurati, nella misura in cui queste siano dovute alla natura dei materiali utilizzati e/o siano comunemente accettate. Lo stesso vale per le modifiche tecniche apportate al veicolo, a condizione che la qualità complessiva del prodotto rimanga invariata o venga migliorata e che l'uso previsto non venga compromesso
- A volte gli indumenti di scarsa qualità possono far scolorire i tessuti dei coprisedili. Ciò significa che i rivestimenti dei sedili si scoloriscono o che i tessuti si macchiano. Non ci assumiamo alcuna responsabilità per tale scolorimento
- In linea di massima si consiglia di utilizzare accessori originali Carthago e di optare per il montaggio in fabbrica. Si declina ogni responsabilità per i danni che potrebbero derivare dal montaggio di prodotti non approvati o da modifiche non ammesse da Carthago. Ciò vale in particolar modo per il montaggio di accessori o altro da parte di officine non autorizzate da Carthago. Si consiglia di rivolgersi esclusivamente ai concessionari Carthago autorizzati per gli interventi di riparazione o i montaggi post-vendita e di fare installare solo accessori originali Carthago
- L'impianto idrico installato è conforme allo stato dell'arte secondo DIN 2001-2

Note a piè di pagina

Avvertenze legali e tecniche integrative sulle masse del veicolo/sulle tolleranze della massa in ordine di marcia

- 5) L'indicazione del numero massimo ammissibile di posti a sedere si riferisce alla massa del veicolo in condizioni di serie senza dotazione opzionale e indica il numero massimo di persone che possono sedere a bordo durante il viaggio. Inoltre, il numero dei posti a sedere dipende dalle masse e dai carichi sugli assi. Può quindi ridursi in presenza di dotazione opzionale (pacchetti di equipaggiamento, dotazioni speciali) oppure essere raggiunto solo con una maggiorazione della portata. In presenza di posti a sedere aggiuntivi omologati (c-tourer solo in combinazione con un optional di maggiorazione della portata), la massa utile minima aumenta di 85 kg a persona e, al contempo, si riduce la massa massima per la dotazione opzionale. Per informazioni dettagliate consultare pag. 4, punto 3. Con l'optional 5° posto a sedere, il vano di carico passante nel doppio pavimento si riduce leggermente e l'imbottitura non è rivestita nella stessa stoffa del soggiorno (non per la gamma liner-for-two).
- 6) La massa in ordine di marcia, secondo il Regolamento di esecuzione UE n. 1230/2012, corrisponde al peso (a vuoto) del veicolo con l'equipaggiamento di serie montato in fabbrica (compresi lubrificanti, attrezzi, kit di emergenza pneumatici), più il conducente (75 kg), il serbatoio del carburante riempito al 90%, il serbatoio acque chiare pronto per il viaggio (20 l / a partire dalla gamma e-line 50 l) e una bombola di gas in alluminio riempita al 100%. La massa stabilita dal costruttore per la dotazione opzionale dipende sostanzialmente dalla massa in ordine di marcia e si riduce man mano che si aggiunge dotazione opzionale (pacchetti di equipaggiamento, dotazioni speciali). Si prega di notare che anche la massa effettiva indicata nel certificato di conformità (Certificate of Conformity, CoC) equivale a un valore standardizzato. Dato che per la massa in ordine di marcia - come elemento della massa effettiva - si applica una tolleranza di legge pari a $\pm 5\%$, anche la massa effettiva può differire rispetto al valore nominale indicato. Per informazioni dettagliate consultare pag. 3, punto 2.
- 7) La massa massima stabilita dal costruttore per la dotazione opzionale non deve essere superata quando si sceglie e si configura il proprio veicolo. Con la massa massima stabilita dal costruttore per la dotazione opzionale si intende garantire che la cosiddetta massa utile minima prescritta per legge sia effettivamente disponibile per il carico utile dopo che il veicolo è stato consegnato dal costruttore. Le dotazioni opzionali possono dunque essere ordinate dal cliente e montate in fabbrica soltanto nella misura in cui rimanga una massa libera sufficiente per i bagagli e altri accessori (la cosiddetta massa utile), senza che questo comporti il superamento della massa massima tecnicamente ammissibile. Per informazioni dettagliate consultare pag. 5, punto 5.
- 9) La massa massima tecnicamente ammissibile, stabilita dal costruttore e variabile in funzione della pianta, equivale al peso massimo che il camper a pieno carico può avere (ad es. 3.500 kg, 4.500 kg). La massa massima tecnicamente ammissibile del veicolo (ad es. 3.500 kg) non deve mai essere superata quando il veicolo è in marcia. Per informazioni dettagliate consultare pag. 3, punto 1.
- 10) La massa trainabile massima dipende dal peso totale di traino del veicolo. Su Fiat Ducato f40 heavy, la massa trainabile si riduce a 1.800 kg. La massa trainabile dipende essenzialmente dal peso totale di traino: Fiat Ducato AL-KO 6.000 kg, Mercedes-Benz Sprinter AL-KO 5.880 kg. Optional Fiat Ducato f40 heavy / Mercedes-Benz Sprinter heavy con cerchi in acciaio da 16 pollici.
- 73) Optional Truma DuoControl CS con sensore d'urto, commutazione automatica e funzione Eis-Ex. Nella configurazione base, per il calcolo della massa in ordine di marcia viene considerata solo "una" bombola di gas in alluminio da 16,5 kg riempita al 100%. L'optional o il "DuoControl CS con sensore d'urto" (commutazione automatica e funzione Eis-EX) disponibile nel pacchetto di equipaggiamento può funzionare anche con una sola bombola di gas collegata. In caso di collegamento e utilizzo di una seconda bombola di gas, se la bombola utilizzata è in alluminio la massa utile residua del veicolo diminuisce di 16,5 kg. Le bombole di gas in acciaio pesano circa 5 kg in più.

Note a piè di pagina

Indicazioni generali

- 1) La lunghezza totale del veicolo corrisponde alla distanza tra la grembialatura anteriore e la coda del veicolo.
- 2) Per larghezza totale del veicolo si intende la distanza misurata da parete esterna a parete esterna (passaruota laterali su Fiat Ducato / Mercedes-Benz Sprinter ca.: + 70 mm; su Iveco Daily ca.: + 110 mm).
- 3) L'altezza varia con l'installazione di determinati accessori opzionali. L'altezza del veicolo con telaio Fiat light/heavy/doppio assale può differire di 50 mm.
- 8) Il PSM (modulo speciale parametrizzabile) è un'interfaccia tra veicolo ed elettronica della cellula, utilizzata per il controllo delle sospensioni pneumatiche.
- 11) Non è consentito fissare i seggiolini per bambini con sistema di ritenuta sul sedile passeggero.
- 12) Possibilità di montaggio in funzione dello spazio disponibile sul tetto. Con l'optional impianto SAT e climatizzatore su tetto, l'altezza della cellula aumenta di 130 mm.
- 13) Sospensioni pneumatiche sull'asse posteriore con funzione sollevamento/abbassamento. L'abbassamento delle sospensioni pneumatiche sull'asse posteriore può causare danni alla carrozzeria del veicolo se contemporaneamente vengono estratti i piedini di stazionamento posteriori.
- 14) Con l'optional climatizzatore su tetto, nella gamma chic c-line non c'è l'oblò con ventola elettrica di serie nella zona cucina.
- 15) Con l'optional gruppo sedute trasformabile in letto con piano del tavolo abbassabile non c'è il pedale per la regolazione del tavolo. La leva per regolare il tavolo in questa versione è sotto il piano del tavolo.
- 17) Chiusura centralizzata comandabile tramite radiotrasmettitore nella chiave di accensione. Funzione "coming home": attivazione della lampada veranda/illuminazione porta cabina tramite telecomando nella chiave principale, con ritardo di spegnimento automatico.
- 19) Mediacyber Pioneer con touchscreen in cabina, Wireless Apple CarPlay / Android Auto, Bluetooth, interfaccia USB per il collegamento di dispositivi portatili (modelli T: funzione monitor per retrocamera opzionale). Non disponibile in combinazione con il telaio Mercedes-Benz.
- 20) Sospensioni pneumatiche con livellamento automatico. L'altezza totale del veicolo aumenta di 30 mm.
- 21) Superfici del tetto in VTR bianca per proteggere il veicolo dall'effetto deleterio del calore. La qualità della superficie in VTR non corrisponde a quella di una lamiera esterna verniciata. Sono possibili leggere differenze di colore nella verniciatura tra la cabina di guida e la cellula.
- 22) Senza oblò Mini-Heki nella zona cucina.
- 23) Se si sceglie un impianto SAT e uno schermo piatto LED aggiuntivo nella zona posteriore, è possibile ordinare esclusivamente l'impianto SAT con TWIN (per due televisori).
- 25) Optional collegamento TV aggiuntivo non disponibile in combinazione con l'optional 710472 Schermo piatto LED 24", poiché già in dotazione.
- 26) Corredo letto e set decorativo Carthago composto da uno o tre cuscini decorativi (a seconda del modello), un copripetto jacquard con logo Carthago ricamato e un set di lenzuola con angoli adatto alla rispettiva pianta.
- 32) Scegliendo i cerchi in lega da 16 pollici, il carico dell'asse posteriore aumenta a 2.500 kg.
- 33) In condizioni sfavorevoli, può essere necessaria una regolazione manuale dell'impianto di climatizzazione.
- 35) Optional impianto d'allarme Carthago Security con sensori a ultrasuoni nell'abitacolo, contattori per porte e garage per scooter, funzione allarme antipanico, attivazione indicatori di direzione, sensore gas per butano, propano e gas narcotici. Le caratteristiche dell'impianto antifurto valide ai fini dell'assicurazione variano da Paese a Paese, pertanto il produttore non è in grado di garantire la validità di tale impianto ai fini assicurativi.
- 36) Con set di collegamento: cavo coassiale, presa per antenna, presa 12 V.
- 37) Non ci sono i cassetti nel mobile base della cucina (numero variabile in base al modello). Misure forno nel blocco cucina (in mm): Modelli: 138 DB, 141 KB-LE, 143 KB-LE, T 148 KB-LE H: altezza 307 x larghezza 527 x profondità 409, modelli: 142 DB, 145 DB H, 148 KB-LE, 149 RB-LE, 150 RB-QB, chic c-line: altezza 445 x larghezza 445 x profondità 490.
- 38) Con l'optional letto basculante centrale elettrico non c'è l'oblò Midi-Heki sopra il gruppo sedute. Altezza interna sotto il letto basculante centrale: 1,84 m.
- 39) Smart TV con ricevitore DVB-T2 tuner (con USB, HDMI, Full-HD).
- 42) Con l'optional garage per scooter/Pedelec, il volume acque chiare su chic c-line diventa 160 l, riduzione del carico massimo nel garage per scooter di 100 kg. Non disponibile in combinazione con l'optional rivestimento in alluminio goffrato per garage per scooter.
- 44) Optional luci diurne a LED non disponibile in combinazione con i fari anteriori Full LED Fiat, poiché già in dotazione.
- 45) Posizione: gruppo sedute (230 V, USB), pensile posteriore zona notte (230 V, USB), garage per scooter (230 V).
- 46) Con questo optional non c'è il vano di stivaggio esterno nel doppio pavimento di serie dietro la porta della cellula.
- 47) Il booster di ricarica viene collegato tra l'alternatore e la batteria di avviamento/batteria della cellula e serve a fare in modo che durante il viaggio l'alternatore produca corrente fino a che le batterie sono cariche.
- 48) Con l'optional impianto piedini di stazionamento idraulici HY4 non ci sono i piedini meccanici. Optional impianto piedini di stazionamento idraulici con livellamento automatico.
- 50) Scegliendo il pacchetto assistenza alla guida, nel sistema di oscuramento della cabina, in corrispondenza della posizione della telecamera (in alto al centro) c'è un'apertura per l'alloggiamento della telecamera. Il Cruise Control adattivo funziona a velocità superiori a 30 km/h.
- 51) Sistema multimediale (Mercedes-Benz: display MBUX 10,2"; Fiat: display 10,1"), connettività Bluetooth con audio-streaming e funzione vivavoce, integrazione smartphone tramite Android Auto o Apple CarPlay, interfaccia USB per il collegamento di dispositivi portatili. Mercedes-Benz: i pesi del veicolo e le dimensioni del veicolo non possono essere inseriti separatamente nel sistema di navigazione.
- 52) Il volume acque chiare indicato è già comprensivo del volume del boiler.
- 54) L'antenna sul tetto in dotazione sulla versione Mercedes-Benz ha anche la funzione GPS.
- 55) L'optional batteria agli ioni di litio sostituisce la/le batteria/e al gel di serie. Indicatore livello batterie richiamabile tramite app gratuita e touch display con sistema di carica automatica da 18 Ah.
- 57) Ammortizzatore rinforzato sull'asse anteriore per un comfort di guida ottimizzato non disponibile in combinazione con l'ammortizzatore AL-KO "ACS" High Performance sull'asse anteriore.
- 60) Optional oblò a tetto "skyview" incl. illuminazione a LED indiretta non disponibile in combinazione con il letto basculante centrale sopra il gruppo sedute.
- 63) Optional Truma Combi 6E non disponibile in combinazione con l'optional riscaldamento ad acqua calda Alde.
- 64) Mobile bar di design con supporto per due bicchieri da vino e due bicchieri da long drink Carthago.
- 65) In caso di impatto, il sistema anticollisione effettua in automatico una frenata per evitare o mitigare una possibile collisione secondaria.
- 66) Optional rivestimento in alluminio goffrato non disponibile in combinazione con l'optional garage per scooter/Pedelec.
- 67) Motore 4 cilindri da 2,2 l. Motore 140 CV: 350 / 380 Nm, motore 180 CV: 380 / 450 Nm.
- 68) Cambio automatico a 8 marce su Fiat Ducato f35 disponibile solo in combinazione con l'optional cerchi in acciaio da 16 pollici o cerchi in lega da 16 pollici. Su Fiat Ducato f35 in combinazione con la variante motore 160 CV e 180 CV, il sovrappeso del cambio automatico è di soli 35 kg.
- 69) Con l'optional gruppo sedute trasformabile in letto con piano del tavolo abbassabile non c'è il pedale per la regolazione del tavolo. La leva per regolare il tavolo in questa versione è sotto il piano del tavolo.
- 71) Optional sistema di carico e trasporto per 2 Pedelec/e-bike disponibile solo in combinazione con il garage per scooter/Pedelec.
- 75) Optional frigorifero combinato Tec-Tower da 153 l con apertura su entrambi i lati, vano freezer e forno a gas separati. Non disponibile in combinazione con l'optional forno a gas nel mobile base della cucina.
- 77) Mobili in ciliegio pregiato con frontali dei pensili in estetica bicolore con avorio lucido.
- 78) Stile linea progressiva: mobili in acacia dorata in estetica bicolore con frontali dei pensili in avorio lucido, parte inferiore dei pensili in bianco perla opaco.
- 80) Optional Radio/Moniceiver con touchscreen in cabina, Bluetooth e interfaccia USB per il collegamento di dispositivi portatili (modelli T: funzione monitor per retrocamera opzionale).
- 86) Schermo piatto LED 24" incl. supporto TV, altoparlante e interruttore a contatto integrato senza fili nella parete TV per la zona notte (solo in combinazione con il set di collegamento).
- 87) Schermo piatto LED 24" nel retro, integrato nel mobilio (solo nel pacchetto TV zona notte).
- 88) Altoparlanti nella cabina di guida (2x) e nel gruppo sedute (2x, liner-for-two: 4x), ricevitore DVB-T2.
- 90) Scegliendo questo pacchetto, singoli componenti di serie o del pacchetto di base Plus vengono sostituiti (serbatoio carburante 60 l / 65 l) o eliminati (areazione toilette SOG, set tubi flessibili acque grigie, predisposizione impianto fotovoltaico) in modo da ridurre il peso del veicolo. La sostituzione o eliminazione di singoli optional è stata calcolata nel prezzo del pacchetto e viene compensata.
- 95) Si raccomanda di ordinare il filtro del gas in combinazione con l'optional Truma DuoControl CS, poiché il produttore di Truma DuoControl esclude la garanzia in caso di guasti o difetti dei regolatori della pressione del gas e delle valvole causati da oli o altre sostanze estranee presenti nel gas liquido.
- 97) Non in combinazione con l'optional MBUX 10,2".
- 99) Motore 4 cilindri da 2,0 l, max. 400 Nm.
- 100) Sistema di retrocamera disponibile in combinazione con il pacchetto Infotainment Fiat o MBUX 10,2" digitale anziché analogico e solo con lente singola.
- 103) Pacchetto cucina / caffè oppure optional inverter su c-compactline / c-tourer disponibile solo in combinazione con una batteria aggiuntiva (gel / litio).
- 104) Strumento combinato digitale con display a colori per il collegamento ottimale con il sistema multimediale Fiat 10,1" per riprodurre mappe 3D per navigatore e sistemi di assistenza alla guida.
- 105) I prezzi indicati sono prezzi consigliati non vincolanti. Visto l'andamento instabile dei prezzi dei fornitori e la conseguente difficoltà a prevedere i costi sul lungo termine, ci riserviamo il diritto di adeguare i prezzi imposti ai nostri concessionari con scadenza inferiore all'anno, nonché di adeguare conseguentemente i nostri prezzi consigliati non vincolanti. Ovviamente è nostra intenzione stabilire in ogni momento un prezzo ragionevole e in linea con il mercato. Raccomandiamo di chiedere al concessionario il prezzo in vigore al momento della stipula del contratto.
- 106) Indicatore livello batterie richiamabile tramite app gratuita con sistema di carica automatica da 18 Ah. Non combinabile con un'altra batteria agli ioni di litio.
- 107) Areezione toilette SOG tramite camino sul tetto. Sulle piante 145 RB-LE, 147 RB-LE, 148 RB-QB areazione toilette SOG tramite ventilazione a pavimento.
- 112) Non disponibile in combinazione con lo stile nuovo.
- 113) Optional riscaldamento ad acqua calda Alde e scambiatore di calore Alde per pianta 145 RB-LE disponibile da aprile 2025



Qui trovate ulteriori informazioni sulle diverse etichettature dei pneumatici

A series of horizontal dotted lines for writing, organized into two columns.



Avvertenze sulle informazioni contenute in questo listino prezzi; con la pubblicazione del presente listino prezzi, cessa la validità dei listini prezzi precedenti. Le informazioni contenute in questo volume sono state approvate per la stampa nel mese di luglio 2024. Da allora, possono essere sopraggiunte delle modifiche. Il costruttore si riserva il diritto di apportare le necessarie modifiche costruttive e dimensionali, nella misura in cui siano funzionali al progresso tecnologico e ragionevoli per il cliente, modifiche all'equipaggiamento, variazioni alla combinazione di colori o alle singole tonalità di colore, modifiche ai materiali e modifiche all'entità della fornitura. Questo vale anche per le deviazioni di colore sui veicoli base, nella misura in cui queste derivano da modifiche apportate dai costruttori degli stessi. Il vostro concessionario saprà informarvi degli aggiornamenti attuali del prodotto o della serie.

Le indicazioni relative alla fornitura, all'aspetto esteriore, alle prestazioni, alle dimensioni e ai pesi dei veicoli - sono possibili e ammesse deviazioni entro le tolleranze di fabbrica ($\pm 5\%$ max.) - corrispondono alle informazioni disponibili al momento della stampa. Si noti che i veicoli possono essere raffigurati con dotazioni speciali soggette a sovrapprezzo oppure con caratteristiche di equipaggiamento non disponibili di serie né ordinabili come dotazioni speciali.

La ristampa, anche solo parziale, è ammessa unicamente previa autorizzazione scritta di Carthago Reisemobilbau GmbH. Le informazioni contenute in questa pubblicazione sono conformi al codice tedesco della strada e al regolamento tedesco sull'ammissione alla circolazione stradale. Con riserva di refusi, errori di stampa e di traduzione. Tutti i dati si basano sulle caratteristiche del mercato tedesco.

Stampato in Germania.

© Carthago Reisemobilbau GmbH, 88326 Aulendorf,
Tel. +49 7525 9200-0